

# INSPIRON™

ΟΔΗΓΟΣ ΕΓΚΑΤΑΣΤΑΣΗΣ

**DELL™**  
YOURS IS HERE



# INSPIRON™

## ΟΔΗΓΟΣ ΕΓΚΑΤΑΣΤΑΣΗΣ

Μοντέλο κατά τους κανονισμούς: W01B

Τύπος κατά τους κανονισμούς: W01B001

# Σημείωση, προσοχή και προειδοποίηση

 **ΣΗΜΕΙΩΣΗ:** Μια ΣΗΜΕΙΩΣΗ υποδεικνύει σημαντικές πληροφορίες που σας βοηθούν στην καλύτερη χρήση του υπολογιστή σας.

 **ΠΡΟΣΟΧΗ:** Η ΠΡΟΣΟΧΗ υποδηλώνει είτε δυνητική βλάβη υλικού είτε απώλεια δεδομένων και υποδηλώνει τον τρόπο με τον οποίο μπορείτε να αποφύγετε το πρόβλημα.

 **ΠΡΟΕΙΔΟΠΟΙΗΣΗ:** Η ΠΡΟΕΙΔΟΠΟΙΗΣΗ υποδηλώνει δυνητική υλική ζημιά, σωματική βλάβη ή θάνατο.

Εάν έχετε αγοράσει έναν υπολογιστή της Σειράς η της Dell™, τυχόν παραπομπές αυτού του εγγράφου σε λειτουργικά συστήματα Windows® της Microsoft® δεν έχουν καμία εφαρμογή.

---

**Οι πληροφορίες που περιέχονται σε αυτό το έγγραφο ενδέχεται να αλλάξουν χωρίς προειδοποίηση.**

© 2009 Dell Inc. Με την επιφύλαξη παντός δικαιώματος.

Απαγορεύεται αυστηρώς η αναπαραγωγή αυτών των υλικών με οποιονδήποτε τρόπο χωρίς την έγγραφη άδεια της Dell Inc.

Εμπορικά σήματα που χρησιμοποιούνται στο παρόν κείμενο: Η ονομασία *Dell*, το λογότυπο *DELL*, οι ονομασίες *Inspiron*, *YOURS IS HERE* και *DellConnect* είναι εμπορικά σήματα της Dell Inc. Οι ονομασίες *Intel*, *Pentium* και *Celeron* είναι σήματα κατατεθέντα και η ονομασία *Core* είναι εμπορικό σήμα της Intel Corporation στις ΗΠΑ και σε άλλες χώρες. Οι ονομασίες *Microsoft* και *Windows* είναι σήματα κατατεθέντα της Microsoft Corporation στις ΗΠΑ ή/και σε άλλες χώρες. Η ονομασία *Bluetooth* είναι σήμα κατατεθέν και ιδιοκτησία της Bluetooth SIG, Inc., η οποία χρησιμοποιείται από την Dell κατόπιν άδειας χρήσης.

Άλλα εμπορικά σήματα και εμπορικές ονομασίες μπορεί να χρησιμοποιούνται στο παρόν έγγραφο αναφερόμενα είτε στους κατόχους των σημάτων και των ονομάτων είτε στα προϊόντα τους. Η Dell Inc. δεν διαθέτει και δεν διεκδικεί κανένα δικαίωμα σε εμπορικά σήματα και εμπορικές ονομασίες τρίτων.

**Σεπτέμβριος 2009**

**P/N FK2V4**

**Αναθ. A00**

# Περιεχόμενα

<b>Ρύθμιση του υπολογιστή σας Inspiron One</b> . . . . .	<b>6</b>	<b>Χρήση του Inspiron One.</b> . . . . .	<b>18</b>
Πριν από την αρχική ρύθμιση του υπολογιστή σας . . . . .	7	Λειτουργίες δεξιάς όψης . . . . .	18
Σύνδεση του πληκτρολογίου και του ποντικιού . . . . .	8	Κουμπιά και υποδοχές στη δεξιά πλευρά . . . . .	22
Σύνδεση του καλωδίου τροφοδοσίας . . . . .	9	Λειτουργίες αριστερής όψης . . . . .	26
Σύνδεση του καλωδίου δικτύου (Προαιρετικό) . . . . .	10	Χρήση της μονάδας οπτικού δίσκου . . . . .	28
Ρύθμιση της βάσης του υπολογιστή . . . . .	12	Λειτουργίες οπίσθιας πλευράς . . . . .	30
Πιέστε το κουμπί λειτουργίας. . . . .	13	Θύρες πίσω πλευράς . . . . .	32
Εγκατάσταση των Microsoft Windows 7 . . . . .	14	Χαρακτηριστικά οθόνης . . . . .	36
Σύνδεση στο Internet (προαιρετική). . . . .	15	Χρήση της οθόνης αφής (Προαιρετική) . . . . .	38
		Χαρακτηριστικά λογισμικού . . . . .	42

## Περιεχόμενα

<b>Επίλυση προβλημάτων . . . . .</b>	<b>47</b>	<b>Επαναφορά του λειτουργικού συστήματος . . . . .</b>	<b>71</b>
Προβλήματα της οθόνης αφής . . . . .	47	Επαναφορά Συστήματος . . . . .	72
Ηχητικά σήματα . . . . .	49	Dell Factory Image Restore (Επαναφορά εργοστασιακής εικόνας Dell) . . . . .	74
Προβλήματα με το δίκτυο. . . . .	51	Επανεγκατάσταση του λειτουργικού συστήματος. . . . .	78
Προβλήματα τροφοδοσίας. . . . .	52	<b>Βοήθεια . . . . .</b>	<b>82</b>
Προβλήματα μνήμης . . . . .	54	Τεχνική υποστήριξη και εξυπηρέτηση πελατών. . . . .	84
Προβλήματα κλειδωμάτων και λογισμικού . . . . .	55	DellConnect . . . . .	84
<b>Χρήση εργαλείων υποστήριξης . . . . .</b>	<b>59</b>	Υπηρεσίες μέσω Internet. . . . .	85
Κέντρο υποστήριξης της Dell. . . . .	59	Αυτοματοποιημένη υπηρεσία ενημέρωσης για την κατάσταση της παραγγελίας σας. . . . .	86
Μηνύματα συστήματος. . . . .	60		
Hardware Troubleshooter (Αντιμετώπιση προβλημάτων υλικού) . . . . .	64		
Dell Diagnostics . . . . .	65		

Πληροφορίες για προϊόντα. . . . .	87
Επιστροφή προϊόντων για επισκευή στα πλαίσια της εγγύησης ή για πίστωση . . . . .	88
Προτού τηλεφωνήσετε. . . . .	90
Επικοινωνία με την Dell. . . . .	92
<b>Εύρεση περισσότερων πληροφοριών και πόρων . . . . .</b>	<b>94</b>
<b>Βασικές προδιαγραφές . . . . .</b>	<b>97</b>
<b>Παράρτημα. . . . .</b>	<b>102</b>
Γνωστοποίηση της Macrovision για το προϊόν . . . . .	102
Πληροφορίες για το επίσημο πρότυπο του Μεξικού (NOM) (μόνο για το Μεξικό) . . . . .	103
<b>Ευρετήριο. . . . .</b>	<b>104</b>

# Ρύθμιση του υπολογιστή σας Inspiron One

Αυτή η ενότητα περιέχει πληροφορίες σχετικά με τη ρύθμιση του υπολογιστή σας Inspiron™ One 19T.

 **ΠΡΟΕΙΔΟΠΟΙΗΣΗ:** Προτού ξεκινήσετε κάποια από τις διαδικασίες που αναφέρει η παρούσα ενότητα, διαβάστε τις οδηγίες για την ασφάλεια που παραλάβατε μαζί με τον υπολογιστή σας. Για πρόσθετες πληροφορίες σχετικά με τις βέλτιστες πρακτικές ασφαλείας, ανατρέξτε στην Αρχική σελίδα περί συμμόρφωσης με κανονισμούς (Regulatory Compliance Homepage), στη διεύθυνση [www.dell.com/regulatory\\_compliance](http://www.dell.com/regulatory_compliance).

 **ΣΗΜΕΙΩΣΗ:** Η ετικέτα εξυπηρέτησης βρίσκεται στο πίσω μέρος του υπολογιστή σας. Χρησιμοποιήστε αυτόν τον κωδικό για την ταυτοποίηση του υπολογιστή σας κατά την πρόσβασή σας στον ιστότοπο υποστήριξης της Dell ή κατά την επικοινωνία σας με το τμήμα τεχνικής υποστήριξης.



## Πριν από την αρχική ρύθμιση του υπολογιστή σας

Κατά την επιλογή της θέσης του υπολογιστή, βεβαιωθείτε ότι υπάρχει πρίζα σε κοντινή απόσταση, ότι υπάρχει εύκολη πρόσβαση στα στοιχεία ελέγχου και τις υποδοχές σύνδεσης στη δεξιά πλευρά και εξασφαλίστε ότι υπάρχει επαρκής εξαερισμός, καθώς και μια σταθερή, επίπεδη επιφάνεια πάνω στην οποία θα τοποθετήσετε τον υπολογιστή σας.

Ο περιορισμός της ροής του αέρα γύρω από τον υπολογιστή σας Inspiron One μπορεί να προκαλέσει την υπερθέρμανσή του. Για να αποφύγετε την υπερθέρμανση, βεβαιωθείτε ότι έχετε αφήσει κενό χώρο τουλάχιστον 10,2 εκατοστά (4 ίντσες) στο πίσω μέρος του υπολογιστή και τουλάχιστον 5,1 εκατοστά (2 ίντσες) στις άλλες πλευρές. Δεν θα πρέπει ποτέ να τοποθετείτε τον υπολογιστή σε κλειστό χώρο, όπως π.χ. ντουλάπι ή συρτάρι, όταν αυτός βρίσκεται σε λειτουργία.

## Σύνδεση του πληκτρολογίου και του ποντικιού

Συνδέστε το πληκτρολόγιο και το ποντίκι USB στις υποδοχές USB του υπολογιστή σας.

-  **ΣΗΜΕΙΩΣΗ:** Εάν έχετε αγοράσει ασύρματο πληκτρολόγιο και ποντίκι με τον υπολογιστή σας, συνδέστε το δέκτη USB στην υποδοχή USB. Για περισσότερες πληροφορίες, ανατρέξτε στην τεκμηρίωση που συνοδεύει το πληκτρολόγιο και το ποντίκι σας.

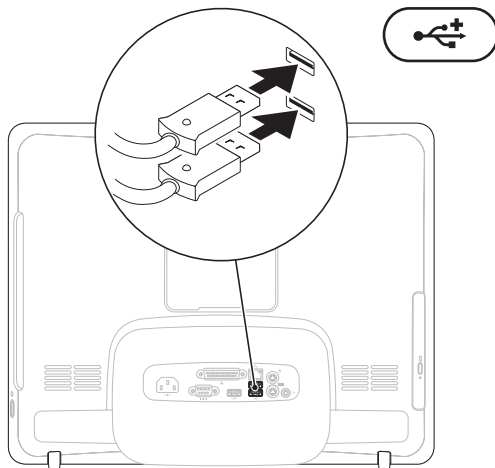

## Σύνδεση του καλωδίου τροφοδοσίας

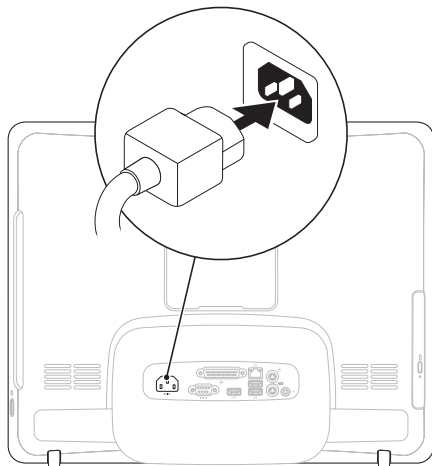

## Σύνδεση του καλωδίου δικτύου (Προαιρετικό)

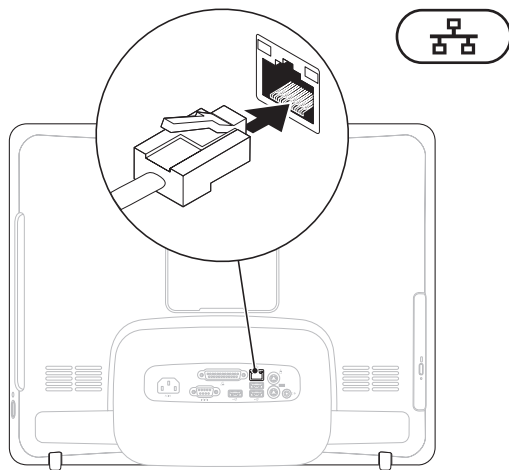

Δεν απαιτείται σύνδεση δικτύου για την ολοκλήρωση της ρύθμισης αυτού του υπολογιστή, αλλά εάν διαθέτετε ένα υπάρχον δίκτυο ή μια σύνδεση στο Internet που χρησιμοποιεί καλωδιακή σύνδεση (όπως ένα οικιακό καλωδιακό μόντεμ ή υποδοχή Ethernet), μπορείτε να το συνδέσετε τώρα.

 **ΣΗΜΕΙΩΣΗ:** Να χρησιμοποιείτε μόνο καλώδιο Ethernet (βύσμα RJ45) για σύνδεση στην υποδοχή δικτύου. Μην συνδέετε καλώδια τηλεφώνου (βύσμα RJ11) στη θύρα δικτύου.

Για να συνδέσετε τον υπολογιστή σας σε ένα δίκτυο ή μια συσκευή ευρυζωνικής σύνδεσης, συνδέστε το ένα άκρο ενός καλωδίου δικτύου είτε σε μια θύρα δικτύου είτε σε μια συσκευή ευρυζωνικής σύνδεσης. Συνδέστε το άλλο άκρο του καλωδίου δικτύου (βύσμα RJ45) στη θύρα δικτύου στο πίσω μέρος του υπολογιστή σας. Το καλώδιο δικτύου έχει συνδεθεί καλά όταν ακουστεί ένα κλικ.

## Ρύθμιση της βάσης του υπολογιστή

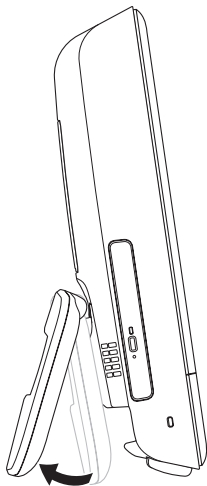

**⚠ ΠΡΟΕΙΔΟΠΟΙΗΣΗ:** Μη χρησιμοποιείτε τη βάση για τη μεταφορά του υπολογιστή.

**✎ ΣΗΜΕΙΩΣΗ:** Η βάση πρέπει να είναι κλειστή, όταν χρησιμοποιείτε τον υπολογιστή με το επιτοίχιο στήριγμα VESA.

Τραβήξτε τη βάση για να προσαρμόσετε την οθόνη στην κατάλληλη γωνία προβολής. Όταν η βάση ανοίγει ή κλείνει, ακούγεται ένα χαρακτηριστικό κλικ. Ο υπολογιστής σας υποστηρίζει επιτοίχιες βάσεις VESA πιστοποιημένες κατά UL. Για τη σωστή στερέωση, χρησιμοποιήστε τέσσερις βίδες διαμέτρου 4 χιλ., βήματος σπειρώματος 0,7 χιλ. και μήκους 10 χιλ.

## Πιέστε το κουμπί λειτουργίας.

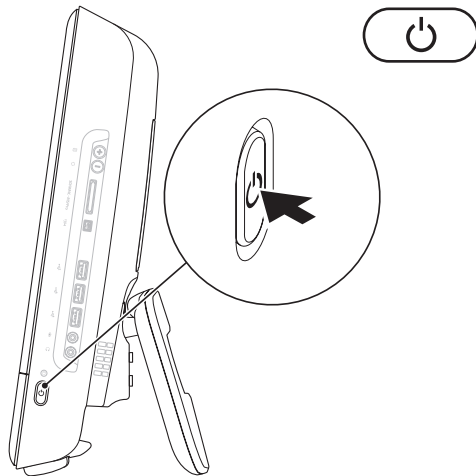

## Εγκατάσταση των Microsoft Windows 7

Ο υπολογιστής Dell που αγοράσατε, διαθέτει προεγκατεστημένο το λειτουργικό σύστημα Microsoft® Windows® 7. Για να εγκαταστήσετε τα Windows για πρώτη φορά, ακολουθήστε τις οδηγίες στην οθόνη. Τα βήματα αυτά είναι υποχρεωτικά και μπορεί να χρειαστεί κάποιος χρόνος μέχρι να ολοκληρωθούν. Οι οθόνες εγκατάστασης των Windows θα σας καθοδηγήσουν μέσα από διάφορες διαδικασίες, όπως π.χ. η αποδοχή άδειας χρήσης, ο ορισμός ρυθμίσεων και η δημιουργία σύνδεσης στο Internet.

 **ΠΡΟΣΟΧΗ:** Μην διακόπτετε τη διαδικασία εγκατάστασης του λειτουργικού συστήματος. Κάτι τέτοιο μπορεί να αχρηστεύσει τον υπολογιστή, αναγκάζοντάς σας να εγκαταστήσετε ξανά το λειτουργικό σύστημα.

 **ΣΗΜΕΙΩΣΗ:** Για την καλύτερη δυνατή απόδοση του υπολογιστή, συνιστάται η λήψη και η εγκατάσταση του πιο πρόσφατου BIOS και των πιο πρόσφατων προγραμμάτων οδήγησης για τον υπολογιστή, από τη διεύθυνση **[support.dell.com](http://support.dell.com)**.



## Σύνδεση στο Internet (προαιρετική)

Για να συνδεθείτε στο Internet, χρειάζεστε ένα εξωτερικό μόντεμ ή μια σύνδεση δικτύου και έναν πάροχο υπηρεσιών Internet (ISP).

Αν στην αρχική σας παραγγελία δεν συμπεριλαμβάνονται ένα εξωτερικό μόντεμ USB ή ένας προσαρμογέας ασύρματου δικτύου LAN, μπορείτε να αποκτήσετε αυτές τις συσκευές από τον ιστότοπο της Dell στη διεύθυνση **www.dell.com**.

## Δημιουργία ενσύρματης σύνδεσης

- Εάν χρησιμοποιείτε σύνδεση μέσω τηλεφώνου, συνδέστε το καλώδιο τηλεφώνου στο εξωτερικό μόντεμ USB (προαιρετικό) και στην πρίζα τηλεφώνου, προτού ρυθμίσετε τη σύνδεση στο Internet.
- Αν χρησιμοποιείτε σύνδεση DSL ή σύνδεση καλωδιακού/δορυφορικού μόντεμ, επικοινωνήστε με τον ISP ή την εταιρεία κινητής τηλεφωνίας για να λάβετε οδηγίες εγκατάστασης.

Για να ολοκληρώσετε τη δημιουργία της ενσύρματης σύνδεσης στο Internet, ακολουθήστε τις οδηγίες που θα βρείτε στην ενότητα “Δημιουργία σύνδεσης στο Internet” στη σελίδα 16.

## Ρύθμιση ασύρματης σύνδεσης

 **ΣΗΜΕΙΩΣΗ:** Για να εγκαταστήσετε τον ασύρματο δρομολογητή, ανατρέξτε στο υλικό τεκμηρίωσης που λάβατε μαζί με το δρομολογητή.

Προκειμένου να χρησιμοποιήσετε την ασύρματη σύνδεση στο Internet θα πρέπει προηγουμένως να συνδεθείτε με τον ασύρματο δρομολογητή.

Για να ρυθμίσετε τη σύνδεσή σας σε έναν ασύρματο δρομολογητή:

1. Αποθηκεύστε και κλείστε όλα τα ανοιχτά αρχεία και τερματίστε όλα τα ανοιχτά προγράμματα.
2. Πατήστε **Έναρξη**  → **Πίνακας ελέγχου** → **Κέντρο δικτύου και κοινής χρήσης** → **Σύνδεση σε δίκτυο**.
3. Ακολουθήστε τις οδηγίες στην οθόνη για να ολοκληρώσετε τη ρύθμιση.



## Ρύθμιση σύνδεσης στο Internet

Οι πάροχοι υπηρεσιών Ίντερνετ (ISP) και οι προσφορές τους ποικίλλουν ανάλογα με τη χώρα. Επικοινωνήστε με τον ISP για τις προσφερόμενες υπηρεσίες που είναι διαθέσιμες στη χώρα σας.

Εάν δεν μπορείτε να συνδεθείτε στο Internet, αλλά έχετε συνδεθεί με επιτυχία στο παρελθόν, ο πάροχος υπηρεσιών Internet (ISP) μπορεί να είναι εκτός λειτουργίας. Επικοινωνήστε με τον ISP σας, για να ελέγξετε την κατάσταση της υπηρεσίας, ή δοκιμάστε να συνδεθείτε αργότερα.

Φροντίστε να έχετε έτοιμα τα στοιχεία σας για τον ISP. Αν δεν έχετε ISP, συμβουλευτείτε τον οδηγό **Σύνδεση στο Internet**, για να αποκτήσετε.

Για να δημιουργήσετε σύνδεση στο Internet:

1. Αποθηκεύστε και κλείστε όλα τα ανοιχτά αρχεία και τερματίστε όλα τα ανοιχτά προγράμματα.
2. Πατήστε **Έναρξη**  → **Πίνακας ελέγχου**.
3. Επιλέξτε **Κέντρο δικτύου και κοινής χρήσης** → **Δημιουργία νέας σύνδεσης ή δικτύου** → **Σύνδεση στο Internet**. Θα εμφανιστεί το παράθυρο **Σύνδεση στο Internet**.
-  **ΣΗΜΕΙΩΣΗ:** Εάν δεν γνωρίζετε ποιον τύπο σύνδεσης να επιλέξετε, κάντε κλικ στην επιλογή **Βοήθεια για την επιλογή** ή επικοινωνήστε με τον ISP σας.
4. Ακολουθήστε τις οδηγίες στην οθόνη και χρησιμοποιήστε τις πληροφορίες που σας δίνει ο ISP σας για να ολοκληρώσετε την εγκατάσταση.



---

**1 Κουμπιά και υποδοχές στη δεξιά πλευρά** — Μπορείτε να προσαρμόσετε τη φωτεινότητα και να συνδέσετε συσκευές USB, ήχου, καθώς και άλλες συσκευές στις κατάλληλες υποδοχές.

---

**2  Ενδεικτική λυχνία δραστηριότητας σκληρού δίσκου** — Ανάβει όταν ο υπολογιστής πραγματοποιεί ανάγνωση ή εγγραφή δεδομένων. Όταν η λυχνία αναβοσβήνει, υποδεικνύει δραστηριότητα σκληρού δίσκου.

** ΠΡΟΣΟΧΗ:** Για την αποφυγή απώλειας δεδομένων, μην απενεργοποιείτε ποτέ τον υπολογιστή, μην τον μετακινείτε ή μην προσαρμόζετε τη βάση, όσο η λυχνία δραστηριότητας σκληρού δίσκου αναβοσβήνει.

---

**3**  **Κουμπί και λυχνία τροφοδοσίας** — Ενεργοποιεί ή απενεργοποιεί τον υπολογιστή όταν πατηθεί. Η φωτεινή ένδειξη στο κέντρο αυτού του κουμπιού υποδεικνύει τις ακόλουθες καταστάσεις λειτουργίας:

- Σταθερά αναμμένη σε πορτοκαλί χρώμα — Η πλακέτα του συστήματος δεν μπορεί να ξεκινήσει τη διαδικασία ενεργοποίησης. Ενδεχομένως να υπάρχει κάποιο πρόβλημα με την πλακέτα του συστήματος ή με το τροφοδοτικό. Επικοινωνήστε με την Dell (ανατρέξτε στην ενότητα “Επικοινωνία με την Dell” στη σελίδα 91).
  - Αναβοσβήνει πορτοκαλί φως — Ο υπολογιστής έχει εντοπίσει ένα σφάλμα κατά τη διάρκεια του αυτοδιαγνωστικού προγράμματος εκκίνησης (POST). Επικοινωνήστε με την Dell (ανατρέξτε στην ενότητα “Επικοινωνία με την Dell” στη σελίδα 92).
  - Αναβοσβήνει λευκό φως — Ο υπολογιστής βρίσκεται σε κατάσταση αναστολής λειτουργίας.
  - Σταθερά αναμμένη σε λευκό χρώμα — Ο υπολογιστής είναι ενεργοποιημένος.
  - Σβηστή — Ο υπολογιστής είναι απενεργοποιημένος ή σε κατάσταση αδρανοποίησης.
-



## Κουμπιά και υποδοχές στη δεξιά πλευρά

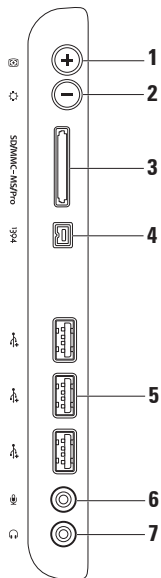



- 
-  **Κουμπί αυτόματης ρύθμισης** — Προσαρμόζει αυτόματα την οθόνη ανάλογα με το εισερχόμενο σήμα βίντεο.

---

  -  **Κουμπί ρύθμισης φωτεινότητας** — Πατήστε αυτό το κουμπί για να ανοίξετε το μενού ελέγχου “Φωτεινότητα” και χρησιμοποιήστε τα κουμπιά + (αυτόματη ρύθμιση) ή - (ρύθμιση φωτεινότητας) για να αυξήσετε ή να μειώσετε τη φωτεινότητα.

---

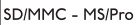
  -  **Συσκευή ανάγνωσης καρτών μνήμης 8-σε-1** — Προσφέρει ένα γρήγορο και βολικό τρόπο για την προβολή και κοινή χρήση ψηφιακών φωτογραφιών, μουσικής, βίντεο και εγγράφων που έχουν αποθηκευτεί στους παρακάτω τύπους καρτών μνήμης:
    - Κάρτα μνήμης Secure Digital (SD)
    - Κάρτα Secure Digital Input Output (SDIO)
    - Κάρτα πολυμέσων (MMC)
    - Memory Stick
    - Memory Stick PRO
    - Κάρτα xD-Picture
    - Hi Speed-SD
    - Hi Density-SD

---

  -  **Υποδοχή IEEE 1394a** — Στην υποδοχή αυτή μπορείτε να συνδέσετε υψηλής ταχύτητας σειριακές συσκευές πολυμέσων, όπως ψηφιακές βιντεοκάμερες.

---

  -  **Υποδοχές USB 2.0 (3)** — Στις υποδοχές αυτές μπορείτε να συνδέσετε συσκευές USB, όπως ποντίκι, πληκτρολόγιο, εκτυπωτή, εξωτερική μονάδα δίσκου ή συσκευή αναπαραγωγής MP3.

---

- 6  **Υποδοχή εισόδου μικροφώνου ή σήματος γραμμής** — Στην υποδοχή αυτή μπορείτε να συνδέσετε ένα μικρόφωνο ή ένα καλώδιο ήχου για χρήση με προγράμματα μουσικής.
- 

- 7  **Σύνδεση ακουστικών ή εξόδου ήχου** — Συνδέεται με ζευγάρι ακουστικών, με ηχεία με ενσωματωμένο ενισχυτή, ή με ηχοσύστημα.

**ΣΗΜΕΙΩΣΗ:** Για τη σύνδεση με ηχεία με ενσωματωμένο ενισχυτή ή με ηχοσύστημα, χρησιμοποιήστε την υποδοχή εξόδου σήματος γραμμής που βρίσκεται στο πίσω μέρος του υπολογιστή σας.

---



## Λειτουργίες αριστερής όψης

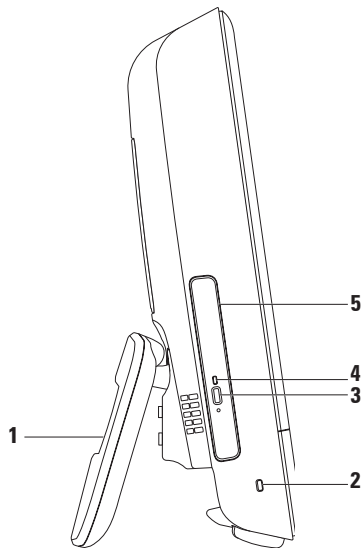

- 
- 1 **Βάση υπολογιστή** — Παρέχει σταθερότητα στον υπολογιστή και επιτρέπει την προσαρμογή της οθόνης στην κατάλληλη γωνία προβολής.

---

  - 2 **Υποδοχή καλωδίου ασφαλείας** — Συνδέεται στον υπολογιστή με ένα καλώδιο ασφαλείας που διατίθεται στο εμπόριο.

---

  - 3 **Κουμπί εξαγωγής μονάδας οπτικού δίσκου** — Ανοίγει τη μονάδα οπτικού δίσκου όταν πατηθεί.

---

  - 4 **Λυχνία μονάδας οπτικού δίσκου** — Αναβοσβήνει όταν πατάτε το κουμπί εξαγωγής της μονάδας οπτικού δίσκου ή όταν γίνεται ανάγνωση του δίσκου.

---

  - 5 **Μονάδα οπτικού δίσκου** — Αναπαράγει ή εγγράφει CD και DVD. Κατά την τοποθέτηση ενός δίσκου, βεβαιωθείτε ότι η τυπωμένη πλευρά του είναι στραμμένη προς το μέρος σας.
-

## Χρήση της μονάδας οπτικού δίσκου

△ **ΠΡΟΣΟΧΗ:** Μην πιέζετε προς τα κάτω την υποδοχή δίσκου όταν την ανοίγετε ή την κλείνετε. Φροντίστε το συρτάρι να μένει κλειστό όταν δεν χρησιμοποιείτε τη μονάδα.

△ **ΠΡΟΣΟΧΗ:** Μην μετακινείτε τον υπολογιστή κατά την αναπαραγωγή ή εγγραφή ενός δίσκου.

1. Πατήστε το πλήκτρο εξαγωγής στη μονάδα οπτικού δίσκου.
2. Τοποθετήστε το δίσκο με την τυπωμένη πλευρά του στραμμένη προς το μέρος σας και εφαρμόστε τον καλά επάνω στον άξονα.
3. Σπρώξτε ελαφρώς την υποδοχή οπτικού δίσκου προς τη μονάδα.

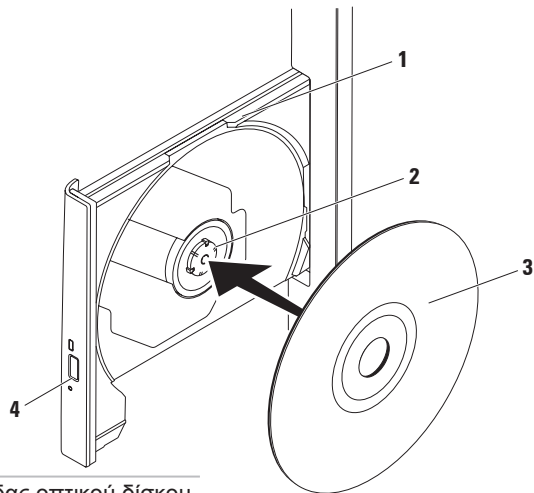

---

**1** συρτάρι μονάδας οπτικού δίσκου

---

**2** άξονας

---

**3** δίσκος

---

**4** κουμπί εξαγωγής

---

## Λειτουργίες οπίσθιας πλευράς

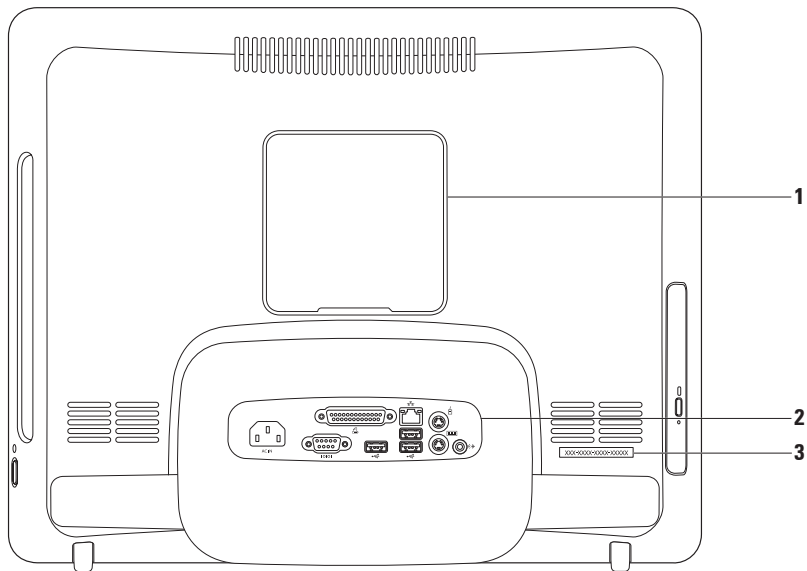



- 
- 1 Κάλυμμα βάσης VESA** — Καλύπτει τις οπές για τις βίδες στερέωσης της βάσης VESA. Αφαιρέστε αυτό το κάλυμμα για να τοποθετήσετε τον υπολογιστή σας στη βάση VESA. Μπορείτε να επιλέξετε μια βάση VESA από τη μεγάλη ποικιλία προϊόντων που θα βρείτε στην τοποθεσία **www.dell.com**.

---

  - 2 Υποδοχές πίσω πλευράς** — Σύνδεση συσκευών USB, ήχου και άλλων στις κατάλληλες υποδοχές.

---

  - 3 Ετικέτα εξυπηρέτησης/Κωδικός ταχείας εξυπηρέτησης** — Χρησιμοποιήστε αυτές τις πληροφορίες για την αναγνώριση του υπολογιστή σας όταν επισκέπτεστε τη διεύθυνση **support.dell.com** ή για την επικοινωνία σας με την τεχνική υποστήριξη.
-

## Θύρες πίσω πλευράς

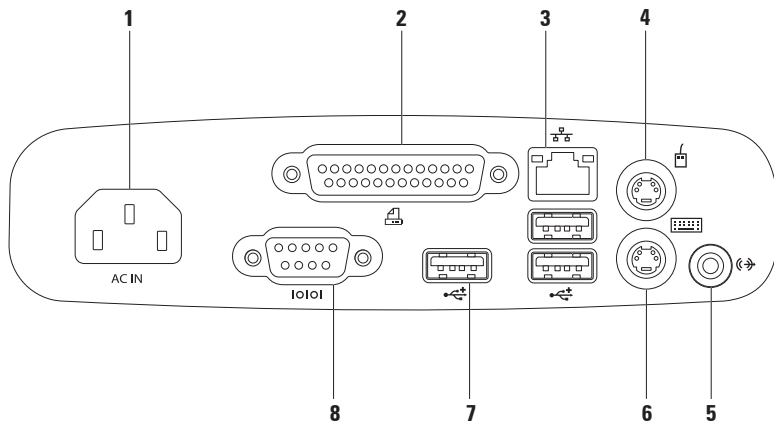

- 
-  **Υποδοχή τροφοδοσίας**— Σε αυτήν την υποδοχή, μπορείτε να συνδέσετε το καλώδιο ρεύματος. Η εμφάνιση αυτής της υποδοχής ενδεχομένως να διαφέρει από την εικόνα.

---

  -  **Παράλληλη υποδοχή** — Σε αυτήν την υποδοχή, μπορείτε να συνδέσετε παλαιότερους εκτυπωτές και σαρωτές.

---

  -  **Υποδοχή δικτύου** – Στην υποδοχή αυτή μπορείτε να συνδέσετε τον υπολογιστή σας σε ένα δίκτυο ή μια ευρυζωνική συσκευή, αν χρησιμοποιείτε ενσύρματο δίκτυο. Οι δύο λυχνίες δίπλα στην υποδοχή υποδεικνύουν την κατάσταση και τη δραστηριότητα των ενσύρματων συνδέσεων δικτύου.

---



  -  **Υποδοχή ποντικιού PS/2** — Σε αυτήν την υποδοχή, μπορείτε να συνδέσετε ένα κοινό ποντίκι PS/2.

---

  -  **Υποδοχή εξόδου γραμμής** — Σε αυτήν την υποδοχή, μπορείτε να συνδέσετε έναν ενσωματωμένο ενισχυτή ή ένα ηχοσύστημα.

---

  -  **Υποδοχή πληκτρολογίου PS/2** — Σε αυτήν την υποδοχή, μπορείτε να συνδέσετε ένα κοινό πληκτρολόγιο PS/2.
-

- 7**  **Θύρες USB 2.0 (3)** — Για τη σύνδεση συσκευών USB, όπως ποντίκι, πληκτρολόγιο, εκτυπωτή, εξωτερική μονάδα δίσκου ή συσκευή αναπαραγωγής MP3.
- 
- 8**  **Σειριακή υποδοχή** — Σε αυτήν την υποδοχή, μπορείτε να συνδέσετε παλαιότερους εκτυπωτές και εξωτερικά μόντεμ.
-



## Χαρακτηριστικά οθόνης

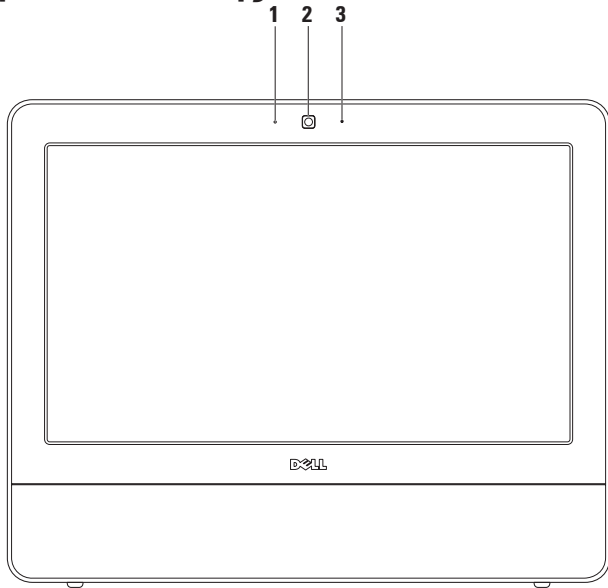

- 
- 1 Ενδεικτική λυχνία δραστηριότητας κάμερας** — Υποδεικνύει εάν η κάμερα είναι ενεργοποιημένη ή απενεργοποιημένη.
  - 2 Κάμερα** — Ενσωματωμένη κάμερα για λήψη βίντεο, διασκέψεις και συνομιλίες.
  - 3 Μικρόφωνο** — Παρέχει υψηλής ποιότητας ήχο για εφαρμογές βιντεοδιάσκεψης και εγγραφής φωνής.
-

## Χρήση της οθόνης αφής (Προαιρετική)

Η λειτουργία οθόνης αφής στον Inspiron One μετατρέπει τον υπολογιστή σας σε μια πλήρως διαδραστική συσκευή.

### Dell Touch Zone

Για να ξεκινήσετε το λογισμικό Dell Touch, επιλέξτε **Έναρξη**  → **Dell Touch Zone**.

Το Dell Touch Zone διαθέτει τις εξής δυνατότητες:

- Picture Viewer (Προβολή εικόνων) — Προβολή, οργάνωση και επεξεργασία εικόνων.
- Dell Touch Cam — Εγγραφή βίντεο με την ενσωματωμένη κάμερα. Εάν έχετε συνδεθεί στο Internet, μπορείτε να αποστέλλετε βίντεο στο **YouTube**.
- Notes Creator (Δημιουργία σημειώσεων) — Δημιουργία τυπωμένων ή χειρόγραφων υπενθυμίσεων. Αυτές οι σημειώσεις θα εμφανιστούν στον πίνακα ανακοινώσεων την επόμενη φορά που θα ανοίξετε το Dell Touch Zone.
- Drum Zone — Παίξτε ένα παιχνίδι με τη μουσική στον υπολογιστή σας ή δημιουργήστε μουσική με εικονικά κρουστά.
- You Paint (Ζωγραφική) — Ζωγραφίστε, χρωματίστε εικόνες και επεξεργαστείτε φωτογραφίες χρησιμοποιώντας αυτό το λογισμικό.
- Games (Παιχνίδια) — Παίξτε ορισμένα παιχνίδια των Windows που υποστηρίζουν την οθόνη αφής.
- Music (Μουσική) — Ακούστε μουσική, δημιουργήστε λίστες αναπαραγωγής και αναζητήστε τα αρχεία μουσικής σας κατά άλμπουμ, καλλιτέχνη ή τίτλο τραγουδιού.



- Internet Explorer — Περιηγηθείτε στο Internet χρησιμοποιώντας τεχνολογία πολλαπλών σημείων επαφής. Απλά αγγίξτε τη σύνδεση που θέλετε να ακολουθήσετε.
- Help (Βοήθεια) — Χρησιμοποιήστε τη λειτουργία βοήθειας για περισσότερες πληροφορίες σχετικά με τη χρήση της οθόνης αφής.

## Κινήσεις στην οθόνη αφής

- **ΣΗΜΕΙΩΣΗ:** Ορισμένες από αυτές τις κινήσεις λειτουργούν μόνο στο Dell Touch Zone.

## Μεγέθυνση

Σας δίνει τη δυνατότητα αύξησης ή μείωσης της κλίμακας μεγέθυνσης του περιεχομένου της οθόνης.

**“Τσίμπημα”** — Πραγματοποιήστε μεγέθυνση ή σμίκρυνση, αγγίζοντας την οθόνη και εκτείνοντας δύο δάκτυλα ή ενώνοντάς τα.



*Για να πραγματοποιήσετε μεγέθυνση: Ανοίξτε τα δάκτυλά σας για να μεγεθύνετε το ενεργό παράθυρο.*

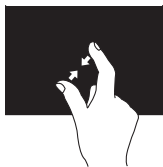

Για να πραγματοποιήσετε σμίκρυνση: Κλείστε τα δάκτυλά σας για να μικρύνετε το ενεργό παράθυρο.

### Παραμονή

Επιτρέπει την πρόσβαση σε περισσότερες πληροφορίες, προσομοιώνοντας τη λειτουργία του δεξιού πλήκτρου του ποντικιού.

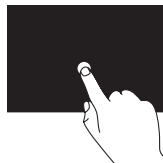

Πιέστε την οθόνη παρατεταμένα με ένα δάκτυλο για να ανοίξετε διαφορετικά μενού ανάλογα με το περιβάλλον.

### Τίναγμα

Σας επιτρέπει να μετακινείτε περιεχόμενο προς τα εμπρός ή προς τα πίσω, ανάλογα με την κατεύθυνση του τινάγματος.

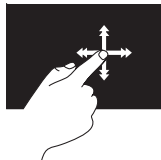

Αγγίζοντας την οθόνη, μετακινήστε γρήγορα το δάκτυλό σας προς την επιθυμητή κατεύθυνση για να δείτε το περιεχόμενο του ενεργού παραθύρου, σαν να γυρίζετε τις σελίδες ενός βιβλίου. Η κίνηση του τινάγματος λειτουργεί και κατακόρυφα, όταν θέλετε να περιηγηθείτε σε περιεχόμενο όπως οι εικόνες ή τα τραγούδια σε μια λίστα αναπαραγωγής.

## Κύλιση

Σας δίνει τη δυνατότητα κύλισης στο περιεχόμενο.

**Πανοραμική προβολή** — Σας δίνει τη δυνατότητα να εστιάσετε στο επιλεγμένο αντικείμενο όταν δεν είναι ορατό ολόκληρο το αντικείμενο.

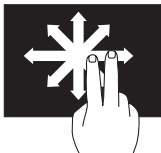

Μετακινήστε δύο δάκτυλα προς την κατεύθυνση που επιθυμείτε, για να πραγματοποιήσετε κύλιση του επιλεγμένου αντικειμένου σε πανοραμική προβολή.

**Κάθετη κύλιση** — Σας δίνει τη δυνατότητα να πραγματοποιήσετε κύλιση προς τα επάνω ή προς τα κάτω στο ενεργό παράθυρο.

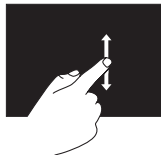

Μετακινήστε το δάκτυλό σας προς τα επάνω ή προς τα κάτω για να ενεργοποιήσετε την κατακόρυφη κύλιση.

**Οριζόντια κύλιση** — Σας δίνει τη δυνατότητα να πραγματοποιήσετε κύλιση προς τα αριστερά ή προς τα δεξιά στο ενεργό παράθυρο.

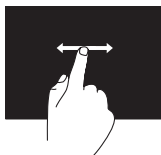

Μετακινήστε το δάκτυλό σας προς τα αριστερά ή τα δεξιά για να ενεργοποιήσετε την οριζόντια κύλιση.

## Περιστροφή

Σας δίνει τη δυνατότητα να περιστρέψετε το ενεργό περιεχόμενο της οθόνης.

**Συστροφή** — Σας επιτρέπει να περιστρέψετε το ενεργό περιεχόμενο κατά 90°, χρησιμοποιώντας δύο δάκτυλα.



Κρατώντας σταθερό ένα δάκτυλο ή τον αντίχειρα, μετακινήστε το άλλο δάκτυλο σε μια καμπύλη τροχιά προς τα αριστερά ή τα δεξιά. Μπορείτε επίσης να περιστρέψετε το ενεργό περιεχόμενο, πραγματοποιώντας μια κυκλική κίνηση και με τα δύο δάκτυλα.

## Χαρακτηριστικά λογισμικού

**ΣΗΜΕΙΩΣΗ:** Για περισσότερες πληροφορίες σχετικά με τις λειτουργίες που περιγράφονται σε αυτήν την ενότητα, ανατρέξτε στον *Οδηγό τεχνολογίας της Dell* που βρίσκεται στον σκληρό δίσκο σας ή επισκεφτείτε τη διεύθυνση [support.dell.com/manuals](http://support.dell.com/manuals).

## Παραγωγικότητα και επικοινωνία

Μπορείτε να χρησιμοποιήσετε τον υπολογιστή σας για να δημιουργήσετε παρουσιάσεις, διαφημιστικά φυλλάδια, ευχητήριες κάρτες, μπροσούρες και υπολογιστικά φύλλα. Μπορείτε επίσης να επεξεργαστείτε και να προβάλετε ψηφιακές φωτογραφίες και εικόνες. Για να ενημερωθείτε για το λογισμικό που έχει εγκατασταθεί στον υπολογιστή σας, ελέγξτε την παραγγελία σας.

Μετά τη σύνδεσή σας στο Internet, θα μπορείτε να έχετε πρόσβαση σε ιστότοπους, να δημιουργείτε λογαριασμούς email, να αποστέλλετε και να λαμβάνετε αρχεία, καθώς και να εκτελείτε άλλες σχετικές εργασίες.

## **Ψυχαγωγία και πολυμέσα**

Μπορείτε να χρησιμοποιείτε τον υπολογιστή σας για να παρακολουθείτε βίντεο, να παίζετε παιχνίδια, να δημιουργείτε τα δικά σας CD, να ακούτε μουσική και ραδιοφωνικούς σταθμούς. Η μονάδα οπτικών δίσκων μπορεί να υποστηρίξει πολλούς τύπους δίσκων, μεταξύ των οποίων CD και DVD.

Μπορείτε να πραγματοποιήσετε λήψη ή αντιγραφή αρχείων εικόνων και βίντεο από φορητές συσκευές, όπως ψηφιακές κάμερες και κινητά τηλέφωνα. Οι προαιρετικές εφαρμογές λογισμικού σας επιτρέπουν να οργανώνετε και να δημιουργείτε αρχεία μουσικής και βίντεο, τα οποία μπορούν να εγγραφούν σε δίσκο και να αποθηκευτούν σε φορητές συσκευές, όπως συσκευές αναπαραγωγής MP3 και φορητές συσκευές ψυχαγωγίας.

## Προσαρμογή της επιφάνειας εργασίας

Μπορείτε να χρησιμοποιήσετε τις επιλογές προσαρμογής που διατίθενται στο λειτουργικό σύστημα για να αλλάξετε την εμφάνιση, την ανάλυση, την ταπεταισαρία, την προφύλαξη οθόνης, κ.ο.κ.

1. Κάντε δεξί κλικ σε μια ελεύθερη περιοχή της επιφάνειας εργασίας.
2. Κάντε κλικ στην εντολή **Personalize (Εξατομίκευση)**, για να ανοίξετε το παράθυρο **Change the visuals and sounds on your computer (Αλλαγή της εμφάνισης και των ήχων του υπολογιστή)** και να μάθετε περισσότερα για τις διαθέσιμες επιλογές εξατομίκευσης.

## Προσαρμογή των ρυθμίσεων ενέργειας

Μπορείτε να χρησιμοποιήσετε τις επιλογές ενέργειας στο λειτουργικό σύστημα για να ρυθμίσετε τις παραμέτρους κατανάλωσης ενέργειας του υπολογιστή σας. Το λειτουργικό σύστημα Microsoft® Windows® που είναι εγκατεστημένο στον υπολογιστή Dell παρέχει τις ακόλουθες επιλογές:

- **Dell** — Το συνιστώμενο πρόγραμμα κατανάλωσης ενέργειας με βελτιώσεις από την Dell. Προσφέρει πλήρη απόδοση όταν τη χρειάζεστε και εξοικονομεί ενέργεια κατά τις περιόδους αδράνειας.
- **Power saver (Εξοικονόμηση ενέργειας)** — Εξοικονομεί ισχύ στον υπολογιστή, μειώνοντας τις επιδόσεις του συστήματος για να μεγιστοποιήσει τη διάρκεια ζωής του υπολογιστή, αλλά και μειώνοντας την κατανάλωση ισχύος από τον υπολογιστή καθ' όλη τη διάρκεια ζωής του.

- **Balanced (Εξισορρόπηση)** — Εξισορροπεί αυτόματα την απόδοση του υπολογιστή σας με την κατανάλωση ενέργειας σε υλικό που υποστηρίζει τη λειτουργία.
- **High performance (Υψηλές επιδόσεις)** — Παρέχει το υψηλότερο επίπεδο επιδόσεων συστήματος στον υπολογιστή σας, προσαρμόζοντας την ταχύτητα του επεξεργαστή σύμφωνα με τη δραστηριότητά σας και μεγιστοποιώντας τις επιδόσεις του συστήματος.

## Μεταφορά πληροφοριών σε νέο υπολογιστή

Για να μεταφέρετε πληροφορίες σε έναν νέο υπολογιστή:

1. Πατήστε **Έναρξη**  → **Πίνακας ελέγχου** → **Γρήγορα αποτελέσματα** → **Μεταφορά αρχείων από άλλον υπολογιστή**.
2. Ακολουθήστε τις οδηγίες του οδηγού **Εύκολη μεταφορά μέσω των Windows**.

## **Δημιουργία αντιγράφων ασφαλείας των δεδομένων σας**

Συνιστάται να δημιουργείτε κατά καιρούς αντίγραφα ασφαλείας των αρχείων και των φακέλων που βρίσκονται στον υπολογιστή σας.

Για να δημιουργήσετε αντίγραφο ασφαλείας των αρχείων σας:

1. Πατήστε **Έναρξη**  → **Πίνακας ελέγχου** → **Δημιουργία αντιγράφων ασφαλείας και επαναφορά**.
2. Επιλέξτε **Ρύθμιση αντιγράφου ασφαλείας...**
3. Ακολουθήστε τις οδηγίες του οδηγού **Διαμόρφωση αντιγράφων ασφαλείας**.



# Επίλυση προβλημάτων

Στην ενότητα αυτή παρέχονται πληροφορίες για την αντιμετώπιση προβλημάτων του υπολογιστή σας. Εάν δεν καταφέρετε με τις παρακάτω οδηγίες να επιλύσετε το πρόβλημα που αντιμετωπίζετε, ανατρέξτε στην ενότητα “Χρήση εργαλείων υποστήριξης” στη σελίδα 59 ή στην ενότητα “Επικοινωνία με την Dell” στη σελίδα 92.

## Προβλήματα της οθόνης αφής

**Ορισμένες ή όλες οι λειτουργίες πολλαπλών σημείων επαφής δεν λειτουργούν —**

- Ορισμένες λειτουργίες της οθόνης αφής και των πολλαπλών σημείων επαφής ενδεχομένως να έχουν απενεργοποιηθεί. Για να τις ενεργοποιήσετε, κάντε διπλό κλικ στο εικονίδιο **Flicks** στην περιοχή ειδοποιήσεων. Στο παράθυρο **Pen and Touch (Πένα και αφή)**, επιλέξτε την καρτέλα **Touch (Αφή)** και βεβαιωθείτε ότι έχουν ενεργοποιηθεί οι επιλογές **Use your finger as an input device (Χρήση του δείκτη του χεριού ως συσκευή εισόδου)** και **Enable multi-touch gestures and inking (Ενεργοποίηση γραφής και κινήσεων πολλαπλής αφής)**.

## Επίλυση προβλημάτων

- Η μικρορύθμιση της οθόνη αφής γίνεται στο εργοστάσιο και δεν απαιτείται μικρορύθμιση εκ νέου. Σε περίπτωση που επιλέγετε να εκτελέσετε μικρορύθμιση της οθόνης αφής, κάντε κλικ στην επιλογή **Έναρξη**  → **Πίνακας Ελέγχου** → **Ρυθμίσεις επιτραπέζιου υπολογιστή** → **Μικρορύθμιση.....**

 **ΣΗΜΕΙΩΣΗ:** Λανθασμένη μικρορύθμιση ενδέχεται να οδηγήσει σε προβληματική ευαισθησία αφής.

**Εάν η οθόνη αφής αρχίσει και γίνεται πιο αργή στην απόκριση** — Η οθόνη αφής ενδεχομένως να έχει καλυφθεί με ξένα σώματα (όπως κόλλα από αυτοκόλλητα σημειώματα), τα οποία δεν επιτρέπουν τη λειτουργία των αισθητήρων αφής. Για να αφαιρέσετε αυτά τα ξένα σώματα:

1. Τερματίστε τη λειτουργία του υπολογιστή.
2. Αποσυνδέστε το καλώδιο ρεύματος από την πρίζα.

 **ΠΡΟΣΟΧΗ:** Μην ψεκάζετε την οθόνη αφής με νερό ή καθαριστικό.

3. Χρησιμοποιήστε ένα καθαρό κομμάτι ύφασμα, χωρίς χνούδια, και σκουπίστε την επιφάνεια και τα πλευρά της οθόνης αφής για να αφαιρέσετε τη βρωμιά και τις δακτυλιές (εάν είναι απαραίτητο, μπορείτε να ψεκάσετε το πανί με νερό ή με ένα απαλό καθαριστικό, αλλά όχι απευθείας την οθόνη).

## Ηχητικά σήματα

Ο υπολογιστής σας ίσως εκπέμψει μια σειρά ηχητικών σημάτων κατά τη διάρκεια της εκκίνησης, εάν υπάρχουν σφάλματα ή προβλήματα. Αυτή η σειρά των ηχητικών σημάτων ονομάζεται κωδικός σήματος και επισημαίνει κάποιο πρόβλημα. Καταγράψτε τον κωδικό σήματος και επικοινωνήστε με την Dell (ανατρέξτε στην ενότητα “Επικοινωνία με την Dell” στη σελίδα 92).

## Επίλυση προβλημάτων

<b>Σειρά ηχητικών σημάτων (Κωδικός ηχητικών σημάτων)</b>	<b>Πιθανό πρόβλημα</b>	<b>Σειρά ηχητικών σημάτων (Κωδικός ηχητικών σημάτων)</b>	<b>Πιθανό πρόβλημα</b>
Ένα	Πιθανή βλάβη της μητρικής πλακέτας - Σφάλμα αθροίσματος ελέγχου BIOS ROM	Επτά	Βλάβη επεξεργαστή
Δύο	Δεν εντοπίστηκε RAM	Οκτώ	Βλάβη οθόνης
Τρία	Πιθανή βλάβη μητρικής κάρτας - Σφάλμα Chipset		
Τέσσερα	Αποτυχία ανάγνωσης/εγγραφής RAM		
Πέντε	Βλάβη ρολογιού πραγματικού χρόνου		
Έξι	Βλάβη κάρτας γραφικών ή chip γραφικών		

# Προβλήματα με το δίκτυο

## Ασύρματες συνδέσεις

**Εάν η ασύρματη σύνδεση δικτύου διακοπεί —**

Ο ασύρματος δρομολογητής είναι εκτός σύνδεσης ή οι ασύρματες επικοινωνίες έχουν απενεργοποιηθεί στον υπολογιστή σας.

- Ελέγξτε τον ασύρματο δρομολογητή για να βεβαιωθείτε ότι είναι σε λειτουργία και είναι συνδεδεμένος με την πηγή δεδομένων σας (καλωδιακό μόντεμ ή διανομέας δικτύου).
- Μπορεί να υπάρχουν παρεμβολές που παρεμποδίζουν ή διακόπτουν την ασύρματη σύνδεση. Δοκιμάστε να μετακινήσετε τον υπολογιστή σας πιο κοντά στον ασύρματο δρομολογητή.

- Αποκαταστήστε τη σύνδεσή σας με τον ασύρματο δρομολογητή (ανατρέξτε στην ενότητα “Δημιουργία ασύρματης σύνδεσης” στη σελίδα 16).

## Ενσύρματες συνδέσεις

**Εάν η σύνδεση δικτύου έχει διακοπεί —**

Το καλώδιο δεν είναι καλά συνδεδεμένο ή έχει υποστεί ζημιά.

- Ελέγξτε το καλώδιο για να βεβαιωθείτε ότι είναι καλά συνδεδεμένο και δεν έχει υποστεί ζημιά.

Η ενδεικτική λυχνία ακεραιότητας ζεύξης που υπάρχει στην ενσωματωμένη θύρα δικτύου σας επιτρέπει να επαληθεύσετε ότι η σύνδεσή σας λειτουργεί και παρέχει πληροφορίες για την κατάστασή της:

Λυχνία ακεραιότητας σύνδεσης

- Πράσινο χρώμα — Υποδηλώνει ότι η σύνδεση ανάμεσα στο δίκτυο και τον υπολογιστή με ταχύτητα 10/100-Mbps είναι καλή.

- Πορτοκαλί — Υποδηλώνει ότι η σύνδεση ανάμεσα στο δίκτυο και τον υπολογιστή σε ταχύτητα 1000 Mbps είναι καλή.
- Σβηστή — Ο υπολογιστής δεν ανιχνεύει φυσική σύνδεση με το δίκτυο.

 **ΣΗΜΕΙΩΣΗ:** Η ενδεικτική λυχνία ακεραιότητας σύνδεσης στην υποδοχή δικτύου υπάρχει μόνο για την ενσύρματη σύνδεση δικτύου. Δεν παρέχει πληροφορίες για την κατάσταση των ασύρματων συνδέσεων.

## Προβλήματα τροφοδοσίας

**Εάν η ενδεικτική λυχνία λειτουργίας είναι σβηστή** — Ο υπολογιστής είτε είναι εκτός λειτουργίας ή δεν τροφοδοτείται με ρεύμα. Ενδέχεται να υπάρχει πρόβλημα με την πλακέτα του συστήματος.

- Πατήστε το κουμπί τροφοδοσίας για επαναφορά στην κανονική λειτουργία.
- Αν ο υπολογιστής είναι συνδεδεμένος σε πολύπριζο, βεβαιωθείτε ότι το πολύπριζο είναι συνδεδεμένο σε πρίζα ρεύματος και ότι ο διακόπτης του είναι ανοικτός. Επίσης, παρακάμψτε τις συσκευές προστασίας, τα πολύπριζα και τις προεκτάσεις για να επαληθεύσετε ότι ο υπολογιστής ανοίγει σωστά.
- Σιγουρευτείτε ότι η ηλεκτρική πρίζα λειτουργεί, δοκιμάζοντάς την με μια άλλη συσκευή, π.χ. ένα φωτιστικό.

- Αν το πρόβλημα παραμένει, επικοινωνήστε με την Dell (ανατρέξτε στην ενότητα “Επικοινωνία με την Dell” στη σελίδα 92).

**Εάν η λυχνία τροφοδοσίας ανάβει σταθερά με λευκό χρώμα και ο υπολογιστής δεν αποκρίνεται —**

Επικοινωνήστε με την Dell (ανατρέξτε στην ενότητα “Επικοινωνία με την Dell” στη σελίδα 92).

**Αν η λυχνία τροφοδοσίας αναβοσβήνει με λευκό χρώμα —**

Ο υπολογιστής βρίσκεται σε κατάσταση αναστολής λειτουργίας. Πατήστε ένα πλήκτρο στο πληκτρολόγιο, μετακινήστε το ποντίκι ή πατήστε το πλήκτρο λειτουργίας για να επανέρθετε στην κανονική λειτουργία.

**Αν η ενδεικτική λυχνία τροφοδοσίας ανάβει σταθερά σε πορτοκαλί χρώμα —**

Η πλακέτα του συστήματος δεν μπορεί να ξεκινήσει τη διαδικασία ενεργοποίησης. Μπορεί να υπάρχει πρόβλημα με την πλακέτα του συστήματος ή με το τροφοδοτικό. Για βοήθεια, επικοινωνήστε με την Dell (ανατρέξτε στην ενότητα “Επικοινωνία με την Dell” στη σελίδα 92).

**Αν η λυχνία τροφοδοσίας αναβοσβήνει σε πορτοκαλί χρώμα —**

Ο υπολογιστής εντόπισε σφάλμα κατά τη διάρκεια του αυτοδιαγνωστικού ελέγχου εκκίνησης (POST). Η λυχνία θα αναβοσβήνει μαζί με τρεις κωδικούς ηχητικών σημάτων BIOS για να δηλωθεί το σφάλμα. Για βοήθεια, επικοινωνήστε με την Dell (ανατρέξτε στην ενότητα “Επικοινωνία με την Dell” στη σελίδα 92).

**Εάν αντιμετωπίσετε παρεμβολές που παρεμποδίζουν τη λήψη στον υπολογιστή σας** — Ένα ανεπιθύμητο σήμα προκαλεί παρεμβολές διακόπτοντας ή παρεμποδίζοντας άλλα σήματα. Μερικές πιθανές αιτίες παρεμβολής είναι:

- Καλώδια επέκτασης τροφοδοτικού, πληκτρολογίου και ποντικιού.
- Υπερβολικά πολλές συσκευές συνδεδεμένες στο ίδιο πολύπριζο.
- Πολλά πολύπριζα συνδεδεμένα στην ίδια ηλεκτρική πρίζα.

## Προβλήματα μνήμης

**Αν λάβετε μήνυμα για ανεπαρκή μνήμη** —

- Αποθηκεύστε και κλείστε όλα τα ανοικτά αρχεία και τερματίστε όλα τα ανοικτά προγράμματα που δεν χρησιμοποιείτε, για να δείτε αν έτσι θα λυθεί το πρόβλημα.
- Για τις ελάχιστες απαιτήσεις μνήμης, ανατρέξτε στην τεκμηρίωση του λογισμικού. Για βοήθεια, επικοινωνήστε με την Dell (ανατρέξτε στην ενότητα “Επικοινωνία με την Dell” στη σελίδα 92).
- Εκτελέστε το Dell Diagnostics (ανατρέξτε στην ενότητα “Dell Diagnostics” στη σελίδα 65).



### Αν αντιμετωπίσετε άλλα προβλήματα με τη μνήμη —

- Εκτελέστε το Dell Diagnostics (ανατρέξτε στην ενότητα “Dell Diagnostics” στη σελίδα 65).
- Επικοινωνήστε με την Dell (ανατρέξτε στην ενότητα “Επικοινωνία με την Dell” στη σελίδα 92).

## Προβλήματα κλειδωμάτων και λογισμικού

**Εάν ο υπολογιστής δεν ξεκινάει —**  
Βεβαιωθείτε ότι το καλώδιο ρεύματος είναι καλά συνδεδεμένο στον υπολογιστή και στην πρίζα ρεύματος.

**Εάν ένα πρόγραμμα σταματήσει να αποκρίνεται —**

Τερματίστε τη λειτουργία του προγράμματος:

1. Πιέστε ταυτόχρονα τα πλήκτρα <Ctrl><Shift><Esc>.
2. Επιλέξτε **Applications (Εφαρμογές)**.
3. Επιλέξτε το πρόγραμμα που δεν αποκρίνεται πλέον.
4. Επιλέξτε **End Task (Τερματισμός εργασίας)**.

**Εάν η λειτουργία κάποιου προγράμματος επανειλημμένα διακόπτεται αιφνιδίως** — Ανατρέξτε στο υλικό τεκμηρίωσης του λογισμικού. Αν χρειαστεί, καταργήστε την εγκατάσταση του προγράμματος και, στη συνέχεια, εγκαταστήστε το ξανά.

 **ΣΗΜΕΙΩΣΗ:** Το λογισμικό περιλαμβάνει συνήθως οδηγίες εγκατάστασης στο υλικό τεκμηρίωσή του ή στο CD.

**Εάν ο υπολογιστής σταματήσει να αποκρίνεται ή εμφανιστεί μια μπλε οθόνη** —

 **ΠΡΟΕΙΔΟΠΟΙΗΣΗ:** Αν δεν μπορείτε να εκτελέσετε τερματισμό του λειτουργικού συστήματος, ενδέχεται να χάσετε δεδομένα.

Αν ο υπολογιστής δεν αποκρίνεται στο πάτημα ενός πλήκτρου στο πληκτρολόγιο ή στην κίνηση του ποντικιού, πατήστε το κουμπί λειτουργίας για τουλάχιστον 8 με 10 δευτερόλεπτα (μέχρι να σβήσει ο υπολογιστής) και μετά επανεκκινήστε τον υπολογιστή σας.

**Εάν κάποιο πρόγραμμα έχει σχεδιαστεί για προηγούμενη έκδοση του λειτουργικού συστήματος Microsoft® Windows®** —

Εκτελέστε τον **Οδηγό συμβατότητας προγράμματος**. Ο **Οδηγός συμβατότητας προγράμματος** διαμορφώνει ένα πρόγραμμα κατά τέτοιο τρόπο, ώστε να εκτελείται σε ένα περιβάλλον παρόμοιο με περιβάλλοντα λειτουργικού συστήματος προηγούμενων εκδόσεων των Microsoft Windows.

1. Κάντε κλικ στο μενού **Έναρξη** .
2. Στο πλαίσιο αναζήτησης, πληκτρολογήστε `Use an older program with this version of Windows` (Χρήση παλιότερου προγράμματος με αυτήν την έκδοση των Windows) και πατήστε `<Enter>`.
3. Ακολουθήστε τις οδηγίες του οδηγού **Συμβατότητα προγράμματος**.

#### **Αν αντιμετωπίσετε άλλα προβλήματα με το λογισμικό —**

- Καταγράψτε τον κωδικό σφάλματος και την περιγραφή του προβλήματος και επικοινωνήστε με την Dell (ανατρέξτε στην ενότητα “Επικοινωνία με την Dell” στη σελίδα 92).
- Δημιουργήστε αμέσως εφεδρικά αντίγραφα των αρχείων σας.

- Χρησιμοποιήστε ένα πρόγραμμα προστασίας από ιούς για να ελέγξετε τον σκληρό δίσκο ή τα CD.
- Αποθηκεύστε και κλείστε όλα τα ανοικτά αρχεία ή προγράμματα και σβήστε τον υπολογιστή σας μέσω του μενού **Έναρξη** .
- Ελέγξτε το εγχειρίδιο λογισμικού ή επικοινωνήστε με τον κατασκευαστή του λογισμικού για πληροφορίες σχετικά με την αντιμετώπιση προβλημάτων:
  - Βεβαιωθείτε ότι το πρόγραμμα είναι συμβατό με το λειτουργικό σύστημα που έχετε εγκατεστημένο στον υπολογιστή σας.
  - Βεβαιωθείτε ότι ο υπολογιστής ικανοποιεί τις ελάχιστες απαιτήσεις υλικού για την εκτέλεση του λογισμικού. Δείτε το εγχειρίδιο του λογισμικού για πληροφορίες.

## Επίλυση προβλημάτων

- Βεβαιωθείτε ότι το πρόγραμμα είναι εγκατεστημένο και ρυθμισμένο σωστά.
- Επιβεβαιώστε ότι οι οδηγοί των συσκευών δεν προκαλούν διένεξη με το πρόγραμμα.
- Αν χρειαστεί, καταργήστε την εγκατάσταση του προγράμματος και, στη συνέχεια, εγκαταστήστε το ξανά.

# Χρήση εργαλείων υποστήριξης

## Κέντρο υποστήριξης της Dell

Το **Κέντρο Υποστήριξης της Dell** σας βοηθά να βρείτε την υπηρεσία, την υποστήριξη και τις πληροφορίες που χρειάζεστε για ένα συγκεκριμένο σύστημα.

Για να εκτελέσετε την εφαρμογή, κάντε κλικ στο εικονίδιο  στη γραμμή εργασιών.

Στην αρχική σελίδα του **Κέντρου υποστήριξης της Dell** παρουσιάζεται ο αριθμός μοντέλου του υπολογιστή σας, η ετικέτα εξυπηρέτησης, ο κωδικός ταχείας εξυπηρέτησης και πληροφορίες επικοινωνίας με το τμήμα εξυπηρέτησης.

Η αρχική σελίδα παρέχει συνδέσεις για πρόσβαση στα εξής:



---

**Αυτόματη βοήθεια** (αντιμετώπιση προβλημάτων, ασφάλεια, επιδόσεις συστήματος, δίκτυο/Internet, δημιουργία/επαναφορά αντιγράφων ασφαλείας και λειτουργικό σύστημα Windows\)

---



---

**Ειδοποιήσεις** (ειδοποιήσεις από το τμήμα τεχνικής υποστήριξης για θέματα που έχουν σχέση με τον υπολογιστή σας)

---



**Βοήθεια από την Dell**  
(τεχνική υποστήριξη με το DellConnect™, εξυπηρέτηση πελατών, εκπαίδευση και μαθήματα, βοήθεια σε τηλεφωνική επικοινωνία με την Dell και έλεγχος μέσω διαδικτύου με το PC CheckUp)



**Πληροφορίες για το σύστημά σας** (τεκμηρίωση συστήματος, πληροφορίες για την εγγύηση, πληροφορίες συστήματος, αναβαθμίσεις και αξεσουάρ)

Για περισσότερες πληροφορίες σχετικά με το **Κέντρο υποστήριξης Dell** και τα διαθέσιμα εργαλεία υποστήριξης, κάντε κλικ στην καρτέλα **Υπηρεσίες** στη διεύθυνση **support.dell.com**.

## Μηνύματα συστήματος

Εάν ο υπολογιστής σας παρουσιάσει πρόβλημα ή σφάλμα, μπορεί να εμφανίσει στην οθόνη του ένα μήνυμα συστήματος το οποίο θα σας βοηθήσει να εντοπίσετε το αίτιο και την ενέργεια που απαιτείται για την επίλυση του προβλήματος.



**ΣΗΜΕΙΩΣΗ:** Αν το μήνυμα που εμφανίστηκε δεν περιλαμβάνεται στα παραδείγματα που ακολουθούν, ανατρέξτε στο υλικό τεκμηρίωσης του λειτουργικού συστήματος ή του προγράμματος που εκτελούσατε όταν εμφανίστηκε το μήνυμα. Εναλλακτικά, μπορείτε να ανατρέξετε στον *Οδηγό τεχνολογίας της Dell* που βρίσκεται στο σκληρό δίσκο σας, να επισκεφτείτε τη διεύθυνση **support.dell.com/manuals** ή να ανατρέξετε στην ενότητα “Επικοινωνία με τη Dell” στη σελίδα 92 για βοήθεια.

**Alert! Previous attempts at booting this system have failed at checkpoint [nnnn]. For help in resolving this problem, please note this checkpoint and contact Dell Technical Support** — The computer

failed to complete the boot routine three consecutive times for the same error. (Προσοχή! Οι προηγούμενες απόπειρες εκκίνησης αυτού του συστήματος απέτυχαν στο σημείο ελέγχου [nnnn]. Για βοήθεια σχετικά με την επίλυση αυτού του προβλήματος, σημειώστε αυτό το σημείο ελέγχου και επικοινωνήστε με την Τεχνική υποστήριξη της Dell — Δεν ήταν δυνατή η ολοκλήρωση της διαδικασίας εκκίνησης από τον υπολογιστή για τρεις συνεχόμενες φορές λόγω του ίδιου σφάλματος). Για βοήθεια, επικοινωνήστε με την Dell (ανατρέξτε στην ενότητα “Επικοινωνία με την Dell” στη σελίδα 92).

**CMOS checksum error (Σφάλμα αθροίσματος ελέγχου του CMOS)** —

Πιθανή βλάβη μητρικής πλακέτας ή χαμηλή ισχύς μπαταρίας RTC. Για βοήθεια, επικοινωνήστε με την Dell (ανατρέξτε στην ενότητα “Επικοινωνία με την Dell” στη σελίδα 92).

**CPU fan failure (Βλάβη ανεμιστήρα CPU)** — Ο ανεμιστήρας της CPU

παρουσίασε βλάβη. Για βοήθεια, επικοινωνήστε με την Dell (ανατρέξτε στην ενότητα “Επικοινωνία με την Dell” στη σελίδα 92).

**Hard-disk drive failure (Βλάβη μονάδας σκληρού δίσκου)** — Πιθανή βλάβη

μονάδας σκληρού δίσκου στη διάρκεια του POST. Για βοήθεια, επικοινωνήστε με την Dell (ανατρέξτε στην ενότητα “Επικοινωνία με την Dell” στη σελίδα 92).

### **Hard-disk drive read failure (Σφάλμα ανάγνωσης μονάδας σκληρού δίσκου)**

— Πιθανή βλάβη μονάδας σκληρού δίσκου κατά τη διάρκεια του ελέγχου εκκίνησης του HDD. Για βοήθεια, επικοινωνήστε με την Dell (ανατρέξτε στην ενότητα “Επικοινωνία με την Dell” στη σελίδα 92).

### **Keyboard failure (Βλάβη πληκτρολογίου)**

— Βλάβη πληκτρολογίου ή χαλαρά συνδεδεμένο καλώδιο πληκτρολογίου. Αν με την επανατοποθέτηση του καλωδίου δεν επιλύεται το πρόβλημα, αντικαταστήστε το πληκτρολόγιο.

### **No boot device available (Δεν υπάρχει διαθέσιμη συσκευή εκκίνησης)**

— Δεν υπάρχει διαμέρισμα με δυνατότητα εκκίνησης στη μονάδα σκληρού δίσκου ή το καλώδιο σκληρού δίσκου είναι χαλαρά συνδεδεμένο ή δεν υπάρχει συσκευή με δυνατότητα εκκίνησης.

- Αν η μονάδα σκληρού δίσκου είναι η συσκευή εκκίνησης, σιγουρευτείτε ότι τα καλώδια είναι συνδεδεμένα και ότι η μονάδα είναι εγκατεστημένη σωστά και διαμερισμένη ως συσκευή εκκίνησης.
- Μεταβείτε στις ρυθμίσεις συστήματος και βεβαιωθείτε ότι οι πληροφορίες ακολουθίας εκκίνησης είναι σωστές (ανατρέξτε στον *Οδηγό τεχνολογίας της Dell* στον σκληρό δίσκο ή επισκεφτείτε τη διεύθυνση [support.dell.com/manuals](http://support.dell.com/manuals)).

### **No timer tick interrupt (Δεν υπάρχει διακοπή κτύπου χρονοστή)**

— Πιθανή δυσλειτουργία chip στην πλακέτα συστήματος ή βλάβη της μητρικής πλακέτας. Για βοήθεια, επικοινωνήστε με την Dell (ανατρέξτε στην ενότητα “Επικοινωνία με την Dell” στη σελίδα 92).



**USB over current error (Σφάλμα**

**υπερέντασης USB)** — Αποσυνδέστε τη συσκευή USB. Η συγκεκριμένη συσκευή USB χρειάζεται περισσότερη ισχύ για να λειτουργήσει κανονικά. Χρησιμοποιήστε εξωτερική πηγή ρεύματος για να συνδέσετε τη συσκευή USB ή, αν η συσκευή έχει δύο καλώδια USB, συνδέστε τα και τα δύο.

**CAUTION - Hard Drive SELF MONITORING SYSTEM** has reported that a parameter has exceeded its normal operating range. Dell recommends that you back up your data regularly. A parameter out of range may or may not indicate a potential hard drive problem ((ΠΡΟΣΟΧΗ - Το ΣΥΣΤΗΜΑ ΑΥΤΟΠΑΡΑΚΟΛΟΥΘΗΣΗΣ της μονάδας του σκληρού δίσκου ανέφερε ότι μια παράμετρος ξεπέρασε το εύρος κανονικής λειτουργίας. Η Dell συνιστά να πραγματοποιείτε αντίγραφα ασφαλείας των δεδομένων σας σε τακτά χρονικά διαστήματα. Μια παράμετρος εκτός εύρους μπορεί να σημαίνει ενδεχόμενο πρόβλημα στη μονάδα σκληρού δίσκου). — Σφάλμα S.M.A.R.T., πιθανή βλάβη της μονάδας σκληρού δίσκου. Για βοήθεια, επικοινωνήστε με την Dell (ανατρέξτε στην ενότητα “Επικοινωνία με την Dell” στη σελίδα 92).

## Hardware Troubleshooter (Αντιμετώπιση προβλημάτων υλικού)

Εάν μια συσκευή είτε δεν ανιχνευθεί κατά την εγκατάσταση του λειτουργικού συστήματος είτε έχει ανιχνευθεί αλλά έχει διαμορφωθεί λανθασμένα, μπορείτε να χρησιμοποιήσετε το **Hardware Troubleshooter (Αντιμετώπιση προβλημάτων υλικού)** για να επιλύσετε την ασυμβατότητα.

Για να ξεκινήσετε το Hardware Troubleshooter (Αντιμετώπιση προβλημάτων υλικού):

1. Πατήστε **Έναρξη**  → **Βοήθεια και υποστήριξη**.
2. Πληκτρολογήστε `hardware troubleshooter` (αντιμετώπιση προβλημάτων υλικού) στο πεδίο αναζήτησης και πιάστε <Enter> για να αρχίσει η αναζήτηση.
3. Στα αποτελέσματα της αναζήτησης, ορίστε την επιλογή που περιγράφει το πρόβλημα με τον καλύτερο δυνατό τρόπο και ακολουθήστε τα υπόλοιπα βήματα αντιμετώπισης του προβλήματος.

## Dell Diagnostics

Αν αντιμετωπίζετε κάποιο πρόβλημα με τον υπολογιστή σας, πραγματοποιήστε τους ελέγχους που αναφέρονται στην ενότητα “Κλειδώματα και προβλήματα λογισμικού” στη σελίδα 55 και εκτελέστε το Dell Diagnostics προτού επικοινωνήσετε με την Dell για τεχνική βοήθεια.

Συνιστάται να εκτυπώσετε τις διαδικασίες αυτές προτού ξεκινήσετε.



**ΣΗΜΕΙΩΣΗ:** Το Dell Diagnostics λειτουργεί μόνο στους υπολογιστές της Dell.



**ΣΗΜΕΙΩΣΗ:** Ο δίσκος *Προγράμματα οδήγησης και βοηθητικές εφαρμογές* είναι προαιρετικός και ενδέχεται να μην αποσταλεί με τον υπολογιστή σας.

Ανατρέξτε στις *Αναλυτικές προδιαγραφές* για να εξετάσετε τις πληροφορίες διαμόρφωσης του υπολογιστή και βεβαιωθείτε ότι η συσκευή που θέλετε να δοκιμάσετε εμφανίζεται στο πρόγραμμα ρύθμισης συστήματος και είναι ενεργή.

Εκκινήστε το Dell Diagnostics από τη μονάδα σκληρού δίσκου ή από το δίσκο *Προγράμματα οδήγησης και βοηθητικές εφαρμογές*.

### Εκκίνηση του Dell Diagnostics από τη μονάδα σκληρού δίσκου

Το Dell Diagnostics βρίσκεται σε ένα αθέατο διαμέρισμα του βοηθητικού προγράμματος διαγνωστικού ελέγχου στη μονάδα σκληρού δίσκου.

 **ΣΗΜΕΙΩΣΗ:** Εάν ο υπολογιστής σας δεν μπορεί να εμφανίσει εικόνα στην οθόνη, επικοινωνήστε με την Dell (ανατρέξτε στην ενότητα “Επικοινωνία με την Dell” στη σελίδα 92).

1. Βεβαιωθείτε ότι ο υπολογιστής είναι συνδεδεμένος σε πρίζα που γνωρίζετε ότι λειτουργεί κανονικά.
2. Ενεργοποιήστε (ή επανεκκινήστε ) τον υπολογιστή σας.

3. Όταν εμφανιστεί το λογότυπο DELL™, πιέστε αμέσως <F12>. Επιλέξτε **Diagnostics (Διαγνωστικοί έλεγχοι)** από το μενού έναρξης και πατήστε <Enter>. Αυτό μπορεί να προκαλέσει την εκτέλεση του ελέγχου “Pre-Boot System Assessment (PSA) (Αξιολόγηση συστήματος πριν την εκκίνηση)” στον υπολογιστή σας.

 **ΣΗΜΕΙΩΣΗ:** Αν περιμένετε πολλή ώρα και εμφανιστεί το λογότυπο του λειτουργικού συστήματος, συνεχίστε να περιμένετε μέχρι να δείτε την επιφάνεια εργασίας των Microsoft® Windows®. Στη συνέχεια, τερματίστε τη λειτουργία του υπολογιστή σας και προσπαθήστε ξανά.

 **ΣΗΜΕΙΩΣΗ:** Αν εμφανιστεί μήνυμα ότι δεν βρέθηκε διαμέρισμα βοηθητικού προγράμματος διαγνωστικών ελέγχων, εκτελέστε το Dell Diagnostics από το δίσκο *Προγράμματα οδήγησης και βοηθητικές εφαρμογές*.

*Αν εκτελεστεί το PSA:*

- Το PSA ξεκινά την εκτέλεση ελέγχων.
- Αν το PSA ολοκληρωθεί με επιτυχία, εμφανίζεται το ακόλουθο μήνυμα:  
 "No problems have been found with this system so far. Do you want to run the remaining memory tests? This will take about 30 minutes or more. Do you want to continue? (Recommended)"  
 (Δεν βρέθηκε πρόβλημα με αυτό το σύστημα μέχρι τώρα. Θέλετε να εκτελέσετε τους υπόλοιπους ελέγχους μνήμης; Αυτή η διαδικασία θα διαρκέσει περίπου 30 λεπτά ή περισσότερο. Θέλετε να συνεχίσετε; (Συνιστάται)).

- Αν αντιμετωπίζετε προβλήματα με τη μνήμη, πατήστε <y>. Εάν όχι, πατήστε <n>.

Εμφανίζεται το ακόλουθο μήνυμα:  
 "Booting Dell Diagnostic Utility Partition. Press any key to continue. (Εκκίνηση του διαμερίσματος βοηθητικής εφαρμογής διαγνωστικών ελέγχων της Dell. Πατήστε ένα πλήκτρο για να συνεχίσετε)."

- Πατήστε ένα πλήκτρο για να μεταβείτε στο παράθυρο **Choose An Option (Ορίστε μια επιλογή)**.

*Αν δεν εκτελεστεί το PSA:*

Πατήστε κάποιο πλήκτρο για να ξεκινήσει το Dell Diagnostics από το διαμέρισμα της βοηθητικής εφαρμογής διαγνωστικών ελέγχων στη μονάδα του σκληρού δίσκου και μεταβείτε στο παράθυρο **Choose An Option (Ορίστε μια επιλογή)**.

## Χρήση εργαλείων υποστήριξης

4. Επιλέξτε τον έλεγχο που θέλετε να εκτελέσετε.
5. Εάν αντιμετωπίσετε οποιοδήποτε πρόβλημα κατά τη διάρκεια ενός ελέγχου, στην οθόνη θα εμφανιστεί ένα μήνυμα με τον κωδικό σφάλματος και μια περιγραφή του προβλήματος. Καταγράψτε τον κωδικό σφάλματος και την περιγραφή του προβλήματος και επικοινωνήστε με την Dell (ανατρέξτε στην ενότητα “Επικοινωνία με την Dell” στη σελίδα 92).

 **ΣΗΜΕΙΩΣΗ:** Η Ετικέτα εξυπηρέτησης για τον υπολογιστή σας βρίσκεται στο επάνω μέρος κάθε οθόνης ελέγχου. Με την ετικέτα εξυπηρέτησης μπορείτε να προσδιορίζετε τον υπολογιστή σας, όταν επικοινωνείτε με την Dell.

6. Όταν ολοκληρωθούν οι έλεγχοι, κλείστε την οθόνη ελέγχου για να επιστρέψετε στο παράθυρο **Choose An Option (Ορίστε μια επιλογή)**. Για έξοδο από το Dell Diagnostics και επανεκκίνηση του υπολογιστή, κάντε κλικ στην επιλογή **Exit (Έξοδος)**.

## Εκκίνηση της εφαρμογής Dell Diagnostics από το δίσκο “Προγράμματα οδήγησης και βοηθητικές εφαρμογές”

1. Τοποθετήστε το δίσκο *Προγράμματα οδήγησης και βοηθητικές εφαρμογές*.
2. Τερματίστε τη λειτουργία του υπολογιστή και επανεκκινήστε τον. Όταν εμφανιστεί το λογότυπο DELL, πιάστε αμέσως <F12>.

 **ΣΗΜΕΙΩΣΗ:** Αν περιμένετε πολλή ώρα και εμφανιστεί το λογότυπο του λειτουργικού συστήματος, συνεχίστε να περιμένετε μέχρι να δείτε την επιφάνεια εργασίας των Microsoft® Windows®. Στη συνέχεια, τερματίστε τη λειτουργία του υπολογιστή σας και προσπαθήστε ξανά.

-  **ΣΗΜΕΙΩΣΗ:** Τα επόμενα βήματα αλλάζουν την ακολουθία εκκίνησης για μία μόνο φορά. Στην επόμενη διαδικασία εκκίνησης, η εκκίνηση του υπολογιστή γίνεται σύμφωνα με τις συσκευές που ορίζονται στο πρόγραμμα ρύθμισης του συστήματος.
3. Όταν εμφανιστεί η λίστα των συσκευών εκκίνησης, επιλέξτε **CD/DVD/CD-RW** και πατήστε <Enter>.
4. Επιλέξτε **Run the 32 Bit Dell Diagnostics (Εκτέλεση του διαγνωστικού προγράμματος 32 Bit της Dell)** από την αριθμημένη λίστα. Αν παρατίθενται πολλές εκδόσεις, επιλέξτε την έκδοση που ενδείκνυται για τον υπολογιστή σας.
5. Επιλέξτε τον έλεγχο που θέλετε να εκτελέσετε.

## Χρήση εργαλείων υποστήριξης

- Εάν αντιμετωπίσετε πρόβλημα κατά τη διάρκεια του ελέγχου, εμφανίζεται ένα μήνυμα με τον κωδικό σφάλματος και μια περιγραφή του προβλήματος. Καταγράψτε τον κωδικό σφάλματος και την περιγραφή του προβλήματος και επικοινωνήστε με την Dell (ανατρέξτε στην ενότητα “Επικοινωνία με την Dell” στη σελίδα 92).
-  **ΣΗΜΕΙΩΣΗ:** Η Ετικέτα εξυπηρέτησης για τον υπολογιστή σας βρίσκεται στο επάνω μέρος κάθε οθόνης ελέγχου. Με την ετικέτα εξυπηρέτησης μπορείτε να προσδιορίζετε τον υπολογιστή σας, όταν επικοινωνείτε με την Dell.
- Όταν ολοκληρωθούν οι έλεγχοι, κλείστε την οθόνη ελέγχου για να επιστρέψετε στο παράθυρο **Choose An Option** (Ορισμός μιας επιλογής).
- Για να τερματίσετε τη λειτουργία του Dell Diagnostics και να επανεκκινήσετε τον υπολογιστή, κάντε κλικ στο κουμπί **Exit** (Έξοδος).
- Αφαιρέστε το δίσκο *Προγράμματα οδήγησης και βοηθητικές εφαρμογές*.



# Επαναφορά του λειτουργικού συστήματος

Μπορείτε να κάνετε επαναφορά του λειτουργικού σας συστήματος με τους εξής τρόπους:

- Η Επαναφορά συστήματος επαναφέρει τον υπολογιστή σας σε προγενέστερη λειτουργική κατάσταση, χωρίς να επηρεάζει τα αρχεία δεδομένων. Χρησιμοποιήστε την Επαναφορά Συστήματος ως την πρώτη λύση για την επαναφορά του λειτουργικού συστήματος και τη διατήρηση των αρχείων δεδομένων.
- Η λειτουργία Dell Factory Image Restore (Επαναφορά εργοστασιακής εικόνας Dell) επαναφέρει τη μονάδα σκληρού δίσκου στη λειτουργική κατάσταση που βρισκόταν όταν αγοράσατε τον υπολογιστή. Η διαδικασία αυτή διαγράφει μόνιμα όλα τα δεδομένα που υπάρχουν στο σκληρό δίσκο και καταργεί όλες εφαρμογές εγκαταστήσατε μετά την παραλαβή του υπολογιστή. Χρησιμοποιήστε τη λειτουργία Dell Factory Image Restore (Επαναφορά εργοστασιακής εικόνας Dell) μόνο αν η Επαναφορά Συστήματος δεν έλυσε το πρόβλημα στο λειτουργικό σύστημα.

## Επαναφορά του λειτουργικού συστήματος

- Αν λάβατε ένα δίσκο *λειτουργικού συστήματος* μαζί με τον υπολογιστή σας, μπορείτε να τον χρησιμοποιήσετε για να επαναφέρετε το λειτουργικό σας σύστημα. Ωστόσο, όταν χρησιμοποιείτε το δίσκο *λειτουργικού συστήματος*, διαγράφετε και όλα τα δεδομένα του σκληρού δίσκου. Χρησιμοποιήστε το δίσκο *λειτουργικού συστήματος* μόνο στην περίπτωση που οι λειτουργίες Επαναφορά Συστήματος ή Dell Factory Image Restore (Επαναφορά εργοστασιακής εικόνας Dell) δεν επιλύσουν το πρόβλημα στο λειτουργικό σας σύστημα.

## Επαναφορά Συστήματος

Τα λειτουργικά συστήματα Windows παρέχουν μια επιλογή επαναφοράς συστήματος, με την οποία μπορείτε να επαναφέρετε τον υπολογιστή σε προηγούμενη κατάσταση λειτουργίας (χωρίς να επηρεάζονται τα αρχεία δεδομένων), στην περίπτωση που αλλαγές στο υλικό, στο λογισμικό ή σε άλλες ρυθμίσεις του συστήματος έχουν αφήσει τον υπολογιστή σε ανεπιθύμητη κατάσταση λειτουργίας. Όλες οι αλλαγές που κάνει η Επαναφορά Συστήματος στον υπολογιστή είναι πλήρως αναστρέψιμες.

 **ΠΡΟΣΟΧΗ:** Φροντίστε να δημιουργείτε τακτικά εφεδρικά αντίγραφα των αρχείων των δεδομένων σας. Η Επαναφορά Συστήματος δεν παρακολουθεί τα αρχεία δεδομένων σας, ούτε τα επαναφέρει.

 **ΣΗΜΕΙΩΣΗ:** Οι ακόλουθες οδηγίες ισχύουν για την προεπιλεγμένη προβολή των Windows. Επομένως, μπορεί να μην ισχύουν αν ρυθμίσετε τον υπολογιστή Dell™ στην κλασική προβολή των Windows.

## Έναρξη της Επαναφοράς Συστήματος

1. Κάντε κλικ στο μενού Έναρξη .
2. Στο πλαίσιο Έναρξη αναζήτησης, πληκτρολογήστε System Restore (Επαναφορά Συστήματος) και πατήστε το πλήκτρο <Enter>.

 **ΣΗΜΕΙΩΣΗ:** Ενδέχεται να εμφανιστεί το παράθυρο **User Account Control (Έλεγχος λογαριασμού χρήστη)**. Αν είστε διαχειριστής στον υπολογιστή, κάντε κλικ στο κουμπί **Συνέχεια**. Αλλιώς, επικοινωνήστε με το διαχειριστή σας για να συνεχίσετε την επιθυμητή ενέργεια.

3. Κάντε κλικ στο κουμπί **Επόμενο** και ακολουθήστε τα υπόλοιπα μηνύματα που εμφανίζονται στην οθόνη.

Στην περίπτωση που η Επαναφορά Συστήματος δεν λύσει το πρόβλημα, μπορείτε να αναιρέσετε την τελευταία επαναφορά συστήματος.

## Αναίρεση της τελευταίας Επαναφοράς Συστήματος



 **ΣΗΜΕΙΩΣΗ:** Προτού αναιρέσετε την τελευταία επαναφορά συστήματος, αποθηκεύστε και κλείστε όλα τα ανοικτά αρχεία και τερματίστε όλα τα ανοικτά προγράμματα. Μην αλλάξετε, ανοίξετε, ή διαγράψετε αρχεία ή προγράμματα μέχρι να ολοκληρωθεί η επαναφορά.

1. Κάντε κλικ στο μενού **Έναρξη** .
2. Στο πλαίσιο **Έναρξη αναζήτησης**, πληκτρολογήστε `System Restore` (Επαναφορά Συστήματος) και πατήστε το πλήκτρο `<Enter>`.
3. Κάντε κλικ στο στοιχείο **Αναίρεση της τελευταίας επαναφοράς** και κατόπιν στο κουμπί **Επόμενο**.

## Dell Factory Image Restore (Επαναφορά εργοστασιακής εικόνας Dell)

 **ΠΡΟΣΟΧΗ:** Η χρήση της λειτουργίας **Dell Factory Image Restore** (Επαναφορά εργοστασιακής εικόνας Dell) διαγράφει μόνιμα όλα τα δεδομένα που υπάρχουν στον σκληρό δίσκο και καταργεί κάθε πρόγραμμα ή πρόγραμμα οδήγησης που εγκαταστήσατε μετά την παραλαβή του υπολογιστή σας. Αν είναι δυνατό, προτού χρησιμοποιήσετε αυτές τις επιλογές, δημιουργήστε αντίγραφα ασφαλείας των δεδομένων. Χρησιμοποιήστε τη λειτουργία **Dell Factory Image Restore** (Επαναφορά εργοστασιακής εικόνας Dell) μόνο αν η Επαναφορά

### Συστήματος δεν έλυσε το πρόβλημα στο λειτουργικό σύστημα.

-  **ΣΗΜΕΙΩΣΗ:** Η λειτουργία Dell Factory Image Restore (Επαναφορά εργοστασιακής εικόνας Dell) δεν είναι διαθέσιμη, εάν ο σκληρός δίσκος δεν είναι μορφοποιημένος ή διαμερισμένος με τη χρήση του δίσκου λειτουργικού συστήματος.
-  **ΣΗΜΕΙΩΣΗ:** Η λειτουργία Dell Factory Image Restore (Επαναφορά εργοστασιακής εικόνας Dell) ενδέχεται να μην είναι διαθέσιμη σε ορισμένες χώρες ή σε ορισμένους υπολογιστές.

Χρησιμοποιήστε το Dell Factory Image Restore (Επαναφορά εργοστασιακής εικόνας Dell) μόνο ως τελευταία μέθοδο επαναφοράς του λειτουργικού συστήματος. Η επιλογή αυτή επαναφέρει τον σκληρό δίσκο στην κατάσταση λειτουργίας στην οποία βρισκόταν όταν αγοράσατε τον υπολογιστή. Κάθε πρόγραμμα ή αρχείο που προστέθηκε από τότε που αγοράσατε τον υπολογιστή σας —συμπεριλαμβανομένων των αρχείων δεδομένων— διαγράφονται μόνιμα από τον σκληρό δίσκο. Τα αρχεία δεδομένων περιλαμβάνουν έγγραφα, υπολογιστικά φύλλα, μηνύματα ηλεκτρονικού ταχυδρομείου, ψηφιακές φωτογραφίες, αρχεία μουσικής και ούτω καθεξής. Αν είναι δυνατό, δημιουργήστε αντίγραφα ασφαλείας όλων των δεδομένων σας προτού χρησιμοποιήσετε το Factory Image Restore (Επαναφορά εργοστασιακής εικόνας).

## Εκτέλεση της λειτουργίας Dell Factory Image Restore (Επαναφορά εργοστασιακής εικόνας Dell)

1. Θέστε σε λειτουργία τον υπολογιστή. Μόλις εμφανιστεί το λογότυπο Dell, πατήστε το πλήκτρο <F8> αρκετές φορές για να αποκτήσετε πρόσβαση στο παράθυρο **Advanced Boot Options (Επιλογές εκκίνησης για προχωρημένους)**.

 **ΣΗΜΕΙΩΣΗ:** Αν περιμένετε πολλή ώρα και εμφανιστεί το λογότυπο του λειτουργικού συστήματος, περιμένετε μέχρι να δείτε την επιφάνεια εργασίας των Microsoft® Windows®. Στη συνέχεια, τερματίστε τη λειτουργία του υπολογιστή σας και προσπαθήστε ξανά.

2. Επιλέξτε **Repair Your Computer (Επιδιόρθωση του υπολογιστή σας)**.
3. Θα εμφανιστεί το παράθυρο **System Recovery Options (Επιλογές επαναφοράς συστήματος)**.
4. Επιλέξτε διάταξη πληκτρολογίου και κατόπιν κάντε κλικ στο κουμπί **Next (Επόμενο)**.
5. Για να αποκτήσετε πρόσβαση στις επιλογές επαναφοράς, συνδεθείτε ως τοπικός χρήστης. Για πρόσβαση στη γραμμή εντολών, πληκτρολογήστε `administrator` στο πεδίο **Όνομα χρήστη** και μετά κάντε κλικ στο κουμπί **OK**.

6. Κάντε κλικ στην επιλογή **Dell Factory Image Restore (Επαναφορά εργοστασιακής εικόνας Dell)**. Θα εμφανιστεί η οθόνη υποδοχής του **Dell Factory Image Restore (Επαναφορά εργοστασιακής εικόνας Dell)**.

 **ΣΗΜΕΙΩΣΗ:** Ανάλογα με τη ρύθμιση των παραμέτρων σας, μπορεί να χρειαστεί να επιλέξετε **Dell Factory Tools (Εργοστασιακά εργαλεία Dell)** και, στη συνέχεια, **Dell Factory Image Restore (Επαναφορά εργοστασιακής εικόνας Dell)**.

7. Κάντε κλικ στο κουμπί **Next (Επόμενο)**. Εμφανίζεται η οθόνη **Confirm Data Deletion (Επιβεβαίωση διαγραφής δεδομένων)**.

 **ΣΗΜΕΙΩΣΗ:** Αν δεν θέλετε να προχωρήσετε με το Factory Image Restore (Επαναφορά εργοστασιακής εικόνας), κάντε κλικ στην επιλογή "Cancel" (Άκυρο).

8. Κάντε κλικ στο πλαίσιο ελέγχου για να επιβεβαιώσετε ότι θέλετε να συνεχίσετε την επαναδιαμόρφωση του σκληρού δίσκου και την επαναφορά του λογισμικού του συστήματος στην εργοστασιακή κατάσταση, και έπειτα κάντε κλικ στο κουμπί **Next (Επόμενο)**.

Η διαδικασία επαναφοράς θα αρχίσει και μπορεί να χρειαστεί πέντε λεπτά ή περισσότερο για να ολοκληρωθεί. Ένα μήνυμα εμφανίζεται όταν οι εφαρμογές του λειτουργικού συστήματος και οι εργοστασιακές εφαρμογές έχουν επαναφερθεί στην εργοστασιακή κατάσταση.

9. Κάντε κλικ στο κουμπί **Finish (Τέλος)** για να γίνει επανεκκίνηση του υπολογιστή.

## Επανεγκατάσταση του λειτουργικού συστήματος

### Πριν ξεκινήσετε

Εάν σκέφτεστε να επανεγκαταστήσετε το λειτουργικό σύστημα των Windows για να διορθώσετε κάποιο πρόβλημα σε ένα πρόγραμμα οδήγησης που εγκαταστήσατε πρόσφατα, πρώτα επιχειρήστε να χρησιμοποιήσετε τη λειτουργία Επαναφοράς προγράμματος οδήγησης συσκευής των Windows.

Για να επαναφέρετε ένα πρόγραμμα οδήγησης συσκευής:

1. Κάντε κλικ στο μενού **Έναρξη** .
2. Κάντε δεξί κλικ στο στοιχείο **Ο υπολογιστής μου**.
3. Κάντε κλικ στην επιλογή **Ιδιότητες** → **Διαχείριση Συσκευών**.

4. Κάντε κλικ με το δεξί κουμπί του ποντικιού στη συσκευή για την οποία έγινε η εγκατάσταση του νέου προγράμματος οδήγησης και κατόπιν κάντε κλικ στο κουμπί **Ιδιότητες**.

5. Κάντε κλικ στην καρτέλα **Προγράμματα οδήγησης** → **Επαναφορά προγράμματος οδήγησης**.

Αν η λειτουργία “Επαναφορά προγράμματος οδήγησης συσκευής” δεν λύσει το πρόβλημα, τότε χρησιμοποιήστε την Επαναφορά Συστήματος για να επαναφέρετε το λειτουργικό σύστημα στην κατάσταση λειτουργίας στην οποία βρισκόταν πριν από την εγκατάσταση του προγράμματος οδήγησης της νέας συσκευής. Ανατρέξτε στην ενότητα Επαναφορά συστήματος στη σελίδα 72.



**△ ΠΡΟΣΟΧΗ:** Πριν εκτελέσετε την εγκατάσταση, δημιουργήστε αντίγραφα ασφαλείας όλων των αρχείων δεδομένων που είναι αποθηκευμένα στον κύριο σκληρό σας δίσκο. Για τις συμβατικές ρυθμίσεις παραμέτρων του σκληρού δίσκου, ο κύριος σκληρός δίσκος είναι ο πρώτος δίσκος που ανιχνεύεται από τον υπολογιστή.

Για να επανεγκαταστήσετε τα Windows, θα χρειαστείτε τα εξής:

- Δίσκος *Λειτουργικό σύστημα* της Dell
- Δίσκος *Προγράμματα οδήγησης και βοηθητικές εφαρμογές* της Dell

**✎ ΣΗΜΕΙΩΣΗ:** Ο δίσκος *Προγράμματα οδήγησης και βοηθητικές εφαρμογές* περιέχει προγράμματα οδήγησης που εγκαταστάθηκαν κατά τη συναρμολόγηση του υπολογιστή. Χρησιμοποιήστε το δίσκο *Προγράμματα οδήγησης και βοηθητικές εφαρμογές* της Dell για τυχόν προγράμματα οδήγησης που θα χρειαστούν. Ανάλογα με την περιοχή από την οποία παραγγείλατε τον υπολογιστή ή το αν ζητήσατε το δίσκο, ο δίσκος *Προγράμματα οδήγησης και βοηθητικές εφαρμογές* και ο δίσκος *Λειτουργικό σύστημα* της Dell μπορεί να μην έχουν αποσταλεί με τον υπολογιστή σας.

### Επανεγκατάσταση των Microsoft Windows

Η διαδικασία επανεγκατάστασης μπορεί να διαρκέσει από 1 έως 2 ώρες για να ολοκληρωθεί. Αφού εγκαταστήσετε ξανά το λειτουργικό σύστημα, πρέπει να επαναλάβετε την εγκατάσταση των προγραμμάτων οδήγησης, των προγραμμάτων προστασίας από ιούς και άλλου λογισμικού.

1. Αποθηκεύστε και κλείστε όλα τα ανοιχτά αρχεία και κλείστε όλα τα ανοιχτά προγράμματα.
2. Τοποθετήστε στη μονάδα το δίσκο *λειτουργικού συστήματος*.
3. Κάντε κλικ στην επιλογή **Έξοδος** αν εμφανιστεί το μήνυμα **Εγκατάσταση των Windows**.
4. Επανεκκινήστε τον υπολογιστή.
5. Όταν εμφανιστεί το λογότυπο DELL, πιέστε αμέσως <F12>.

 **ΣΗΜΕΙΩΣΗ:** Αν περιμένετε πολλή ώρα και εμφανιστεί το λογότυπο του λειτουργικού συστήματος, συνεχίστε να περιμένετε μέχρι να δείτε την επιφάνεια εργασίας των Microsoft® Windows®. Στη συνέχεια, τερματίστε τη λειτουργία του υπολογιστή σας και προσπαθήστε ξανά.

 **ΣΗΜΕΙΩΣΗ:** Τα επόμενα βήματα αλλάζουν την ακολουθία εκκίνησης για μία μόνο φορά. Στην επόμενη διαδικασία εκκίνησης, η εκκίνηση του υπολογιστή γίνεται σύμφωνα με τις συσκευές που ορίζονται στο πρόγραμμα ρύθμισης του συστήματος.

6. Όταν εμφανιστεί η λίστα συσκευών εκκίνησης, επισημάνετε την επιλογή **CD/DVD/CD-RW Drive (Μονάδα CD/DVD/CD-RW)** και κατόπιν πατήστε το πλήκτρο <Enter>.

7. Πιέστε ένα πλήκτρο για **εκκίνηση από το CD-ROM**. Για να ολοκληρώσετε την εγκατάσταση ακολουθήστε τις οδηγίες στην οθόνη.

## Βοήθεια

Αν αντιμετωπίζετε κάποιο πρόβλημα με τον υπολογιστή σας, για τη διάγνωση και την επίλυσή του μπορείτε να ακολουθήσετε τα εξής βήματα:

1. Για πληροφορίες και διαδικασίες σχετικά με το πρόβλημα που παρουσιάζει ο υπολογιστής, ανατρέξτε στην ενότητα “Επίλυση προβλημάτων” στη σελίδα 47.
2. Για περισσότερες πληροφορίες σχετικά με την αντιμετώπιση προβλημάτων, ανατρέξτε στον *Οδηγό τεχνολογίας Dell*.
3. Για τις διαδικασίες σχετικά με την εκτέλεση του Dell Diagnostics, ανατρέξτε στην ενότητα “Dell Diagnostics” στη σελίδα 65.
4. Συμπληρώστε τη “Διαγνωστική λίστα ελέγχου” στη σελίδα 91.
5. Αν χρειάζεστε βοήθεια σε ό,τι αφορά την εγκατάσταση και τις διαδικασίες αντιμετώπισης προβλημάτων, χρησιμοποιήστε την εκτεταμένη σειρά υπηρεσιών μέσω Διαδικτύου της Dell που υπάρχουν διαθέσιμες στην τοποθεσία Web υποστήριξης της Dell (στη διεύθυνση **support.dell.com**) στο Διαδίκτυο. Αν θέλετε να δείτε μια εκτενέστερη λίστα υπηρεσιών του τμήματος υποστήριξης της Dell στο Internet, ανατρέξτε στην ενότητα “Υπηρεσίες μέσω Internet” στη σελίδα 85.
6. Αν το πρόβλημα δεν λυθεί με τα προηγούμενα βήματα, ανατρέξτε στην ενότητα “Επικοινωνία με την Dell” στη σελίδα 90.

 **ΣΗΜΕΙΩΣΗ:** Επικοινωνήστε με το τμήμα Υποστήριξης Dell από ένα τηλέφωνο κοντά στον υπολογιστή, ώστε το αρμόδιο προσωπικό να μπορέσει να σας βοηθήσει με τις αναγκαίες διαδικασίες.

 **ΣΗΜΕΙΩΣΗ:** Το σύστημα κωδικών ταχείας εξυπηρέτησης της Dell ενδέχεται να μην είναι διαθέσιμο σε όλες τις χώρες.

Όταν σας ζητηθεί από το αυτοματοποιημένο τηλεφωνικό σύστημα της Dell, πληκτρολογήστε τον κωδικό ταχείας εξυπηρέτησης, ώστε η κλήση να διαβιβαστεί απευθείας στο αρμόδιο προσωπικό υποστήριξης. Αν δεν έχετε κωδικό ταχείας εξυπηρέτησης, ανοίξτε το φάκελο **Dell Accessories (Βοηθήματα Dell)**, κάντε διπλό κλικ στο εικονίδιο του **κωδικού ταχείας εξυπηρέτησης (Express Service Code)** και ακολουθήστε τις οδηγίες.

 **ΣΗΜΕΙΩΣΗ:** Ορισμένες από τις ακόλουθες υπηρεσίες δεν είναι πάντα διαθέσιμες σε όλες τις περιοχές εκτός των Η.Π.Α. Για πληροφορίες σχετικά με τη διαθεσιμότητα, επικοινωνήστε με τον αντιπρόσωπο της Dell στην περιοχή σας.

## Τεχνική υποστήριξη και εξυπηρέτηση πελατών

Η υπηρεσία υποστήριξης της Dell είναι στη διάθεσή σας για να απαντήσει στις ερωτήσεις σας σχετικά με το υλικό Dell. Το προσωπικό υποστήριξης χρησιμοποιεί διαγνωστικό σύστημα με υπολογιστές για να παρέχει γρήγορες και ακριβείς απαντήσεις.

Για να επικοινωνήσετε με την υπηρεσία υποστήριξης της Dell, ανατρέξτε στην ενότητα “Προτού τηλεφωνήσετε” στη σελίδα 90 και μετά στις πληροφορίες επικοινωνίας για την περιοχή σας ή επισκεφτείτε τη διεύθυνση **support.dell.com**.

## DellConnect

Το DellConnect™ είναι ένα απλό εργαλείο πρόσβασης μέσω Διαδικτύου, που δίνει τη δυνατότητα σε κάποιο συνεργάτη της Dell παροχής υπηρεσιών και υποστήριξης να αποκτήσει πρόσβαση στον υπολογιστή σας μέσω ευρυζωνικής σύνδεσης, να διαγνώσει το πρόβλημά σας και να το επιδιορθώσει. Όλα αυτά γίνονται υπό την επίβλεψή σας. Για περισσότερες πληροφορίες, μεταβείτε στον ιστότοπο **www.dell.com/dellconnect**.

## Υπηρεσίες μέσω Internet

Μπορείτε να μάθετε για τα προϊόντα και τις υπηρεσίες Dell στις εξής τοποθεσίες web:

- **www.dell.com**
- **www.dell.com/ap** (μόνο για χώρες της Ασίας/του Ειρηνικού)
- **www.dell.com/jp** (μόνο για την Ιαπωνία)
- **www.euro.dell.com** (μόνο για την Ευρώπη)
- **www.dell.com/la** (για τη Λατινική Αμερική και τις χώρες της Καραϊβικής)
- **www.dell.ca** (μόνο για τον Καναδά)

Μπορείτε να αποκτήσετε πρόσβαση στο τμήμα υποστήριξης της Dell μέσω των παρακάτω τοποθεσιών web και διευθύνσεων email:

### Τοποθεσίες υποστήριξης της Dell στο web

- **support.dell.com**
- **support.jp.dell.com** (μόνο για την Ιαπωνία)
- **support.euro.dell.com** (μόνο για την Ευρώπη)
- **supportapj.dell.com** (μόνο για την Ασία/Ειρηνικό)

### Διευθύνσεις email του τμήματος υποστήριξης της Dell:

- **mobile\_support@us.dell.com**
- **support@us.dell.com**

## Βοήθεια

- **la-techsupport@dell.com** (μόνο για τις χώρες της Λατινικής Αμερικής και της Καραϊβικής)
- **apsupport@dell.com** (μόνο για τις χώρες της Ασίας/του Ειρηνικού)

## Διευθύνσεις ηλεκτρονικού ταχυδρομείου των τμημάτων μάρκετινγκ και πωλήσεων της Dell

- **apmarketing@dell.com** (μόνο για τις χώρες της Ασίας/του Ειρηνικού)
- **sales\_canada@dell.com** (μόνο για τον Καναδά)

## Πρωτόκολλο ανώνυμης μεταφοράς αρχείων (FTP)

- **ftp.dell.com**

Συνδεθείτε ως χρήστης: `anonymous` και χρησιμοποιήστε ως κωδικό πρόσβασης τη διεύθυνση email σας.

## Αυτοματοποιημένη υπηρεσία ενημέρωσης για την κατάσταση της παραγγελίας σας

Για να ελέγξετε την κατάσταση προϊόντων της Dell που έχετε παραγγείλει, μπορείτε να επισκεφθείτε τη διεύθυνση **support.dell.com** ή να επικοινωνήσετε με την αυτοματοποιημένη υπηρεσία ενημέρωσης για την κατάσταση των παραγγελιών. Ένα ηχογραφημένο μήνυμα σας ζητά τις πληροφορίες που χρειάζονται για να εντοπίσετε την παραγγελία σας και να ενημερωθείτε για την πορεία της. Για τον αριθμό τηλεφώνου που πρέπει να καλέσετε στην περιοχή σας, ανατρέξτε στην ενότητα “Επικοινωνία με την Dell” στη σελίδα 92.



Αν έχετε κάποιο πρόβλημα με την παραγγελία σας, όπως ελλιπή ή λανθασμένα εξαρτήματα ή λανθασμένη χρέωση, επικοινωνήστε με την εξυπηρέτηση πελατών της Dell. Όταν τηλεφωνήσετε, θα πρέπει να έχετε εύκαιρο το τιμολόγιο ή την απόδειξη παραλαβής της συσκευασίας. Για τον αριθμό τηλεφώνου που πρέπει να καλέσετε στην περιοχή σας, ανατρέξτε στην ενότητα “Επικοινωνία με την Dell” στη σελίδα 92.

## Πληροφορίες για προϊόντα

Αν χρειάζεστε πληροφορίες για πρόσθετα προϊόντα της Dell ή θέλετε να κάνετε μια παραγγελία, επισκεφθείτε την τοποθεσία **www.dell.com**. Για πληροφορίες σχετικά με τον αριθμό τηλεφώνου που πρέπει να καλέσετε στην περιοχή σας ή για να μιλήσετε κάποιον ειδικό πωλήσεων, ανατρέξτε στην ενότητα “Επικοινωνία με την Dell” στη σελίδα 92.

## Επιστροφή προϊόντων για επισκευή στα πλαίσια της εγγύησης ή για πίστωση

Ετοιμάστε όλα τα προς επιστροφή είδη, είτε για επισκευή είτε για πίστωση, ως εξής:

 **ΣΗΜΕΙΩΣΗ:** Προτού επιστρέψετε το προϊόν στην Dell, βεβαιωθείτε ότι έχετε δημιουργήσει αντίγραφα ασφαλείας των δεδομένων σας στη μονάδα σκληρού δίσκου και σε οποιαδήποτε συσκευή αποθήκευσης στο προϊόν. Διαγράψτε όλες τις απόρρητες, προσωπικές και ιδιωτικές πληροφορίες, καθώς και όλες τις πληροφορίες από αφαιρούμενα μέσα, όπως CD και κάρτες υπολογιστή. Η Dell δεν φέρει ευθύνη για τυχόν απώλεια απόρρητων, προσωπικών ή ιδιωτικών πληροφοριών ή φθορά δεδομένων, ούτε για τυχόν φθορά ή απώλεια αφαιρούμενων μέσων που ενδέχεται να συμπεριλάβετε στην επιστροφή σας.

1. Τηλεφωνήστε στην Dell για να πάρετε αριθμό εξουσιοδότησης επιστροφής υλικού και γράψτε τον καθαρά και σε εμφανές σημείο στο έξω μέρος του κιβωτίου.

 **ΣΗΜΕΙΩΣΗ:** Για τον αριθμό τηλεφώνου που πρέπει να καλέσετε στην περιοχή σας, ανατρέξτε στην ενότητα “Επικοινωνία με την Dell” στη σελίδα 92.

2. Συμπεριλάβετε ένα αντίγραφο του τιμολογίου και μια επιστολή που να περιγράφει την αιτία επιστροφής.

3. Συμπεριλάβετε ένα αντίγραφο της λίστας ελέγχου του Dell Diagnostics (ανατρέξτε στην ενότητα “Διαγνωστική λίστα ελέγχου” στη σελίδα 91), όπου θα φαίνονται οι έλεγχοι που εκτελέσατε και κάθε μήνυμα σφάλματος που ανέφερε το Dell Diagnostics (ανατρέξτε στην ενότητα “Dell Diagnostics” στη σελίδα 65).

4. Συμπεριλάβετε όποια βοηθήματα ανήκουν στα αντικείμενα που επιστρέφονται (καλώδια ρεύματος, λογισμικό, οδηγοί κ.λπ.), αν η επιστροφή αφορά πίστωση.

5. Συσκευάστε τον επιστρεφόμενο εξοπλισμό στη αρχική του (ή παρόμοια) συσκευασία.

 **ΣΗΜΕΙΩΣΗ:** Εσείς αναλαμβάνετε τα έξοδα αποστολής. Επίσης αναλαμβάνετε την ασφάλιση κάθε επιστρεφόμενου προϊόντος και τον κίνδυνο να χαθεί κατά την αποστολή του προς την Dell. Δεν γίνονται δεκτά τα δέματα με αντικαταβολή.

 **ΣΗΜΕΙΩΣΗ:** Επιστροφές που δεν πληρούν τις προαναφερόμενες απαιτήσεις δεν θα γίνονται δεκτές από το τμήμα παραλαβής της Dell και θα σας επιστρέφονται.

## Προτού τηλεφωνήσετε

 **ΣΗΜΕΙΩΣΗ:** Φροντίστε να έχετε έτοιμο τον κωδικό ταχείας εξυπηρέτησης όταν τηλεφωνείτε. Ο κωδικός βοηθά το αυτοματοποιημένο τηλεφωνικό σύστημα υποστήριξης της Dell να διαβιβάσει την κλήση σας αποτελεσματικότερα. Επίσης, μπορεί να σας ζητηθεί η ετικέτα εξυπηρέτησης (που βρίσκεται στο πίσω μέρος του υπολογιστή σας).

Θυμηθείτε να συμπληρώσετε την παρακάτω διαγνωστική λίστα ελέγχου. Αν είναι εφικτό, προτού τηλεφωνήσετε στην Dell για βοήθεια, θέστε τον υπολογιστή σε λειτουργία και καλέστε από τηλέφωνο που βρίσκεται κοντά στον υπολογιστή. Μπορεί να σας ζητηθεί να πληκτρολογήσετε μερικές εντολές στο πληκτρολόγιο, να μεταβιβάσετε λεπτομερείς πληροφορίες κατά τις λειτουργίες ή να δοκιμάσετε άλλα πιθανά βήματα αντιμετώπισης προβλημάτων στον ίδιο τον υπολογιστή. Σιγουρευτείτε ότι έχετε διαθέσιμη την τεκμηρίωση του υπολογιστή.

## Διαγνωστική λίστα ελέγχου

- Ονοματεπώνυμο:
- Ημερομηνία:
- Διεύθυνση:
- Τηλέφωνο:
- Ετικέτα εξυπηρέτησης (γραμμωτός κωδικός στο πίσω μέρος του υπολογιστή σας):
- Κωδικός ταχείας εξυπηρέτησης:
- Αριθμός εξουσιοδότησης επιστροφής υλικού (αν παρέχεται από τεχνικό του τμήματος υποστήριξης της Dell):
- Λειτουργικό σύστημα και έκδοση:
- Συσκευές:
- Κάρτες επέκτασης:
- Είστε συνδεδεμένος σε δίκτυο; Ναι/Όχι
- Δίκτυο, έκδοση και προσαρμογέας δικτύου:
- Προγράμματα και εκδόσεις:

Ανατρέξτε στο υλικό τεκμηρίωσης του λειτουργικού σας συστήματος για να ελέγξετε το περιεχόμενο των αρχείων εκκίνησης του υπολογιστή. Αν ο υπολογιστής είναι συνδεδεμένος σε εκτυπωτή, εκτυπώστε κάθε αρχείο. Αλλιώς, καταγράψτε τα περιεχόμενα κάθε αρχείου, προτού τηλεφωνήσετε στην Dell.

- Μήνυμα σφάλματος, κωδικός χαρακτηριστικού τόνου ή κωδικός διαγνωστικών ελέγχων:
- Περιγραφή του προβλήματος και διαδικασίες που εκτελέσατε για την αντιμετώπισή του:

## Επικοινωνία με την Dell

Οι πελάτες στις Η.Π.Α. μπορούν να καλέσουν τον αριθμό 800-WWW-DELL (800-999-3355).

 **ΣΗΜΕΙΩΣΗ:** Αν δεν διαθέτετε ενεργή σύνδεση στο Internet, μπορείτε να βρείτε πληροφορίες επικοινωνίας στο τιμολόγιο αγοράς σας, στο δελτίο αποστολής, το λογαριασμό ή τον κατάλογο προϊόντων της Dell.

Η Dell παρέχει αρκετές επιλογές για υποστήριξη και εξυπηρέτηση μέσω Internet και μέσω τηλεφώνου. Η διαθεσιμότητα ποικίλλει ανάλογα με τη χώρα και το προϊόν, και ορισμένες υπηρεσίες μπορεί να μην είναι διαθέσιμες στην περιοχή σας.

Για να επικοινωνήσετε με την Dell σχετικά με πωλήσεις, τεχνική υποστήριξη ή θέματα εξυπηρέτησης πελατών:

1. Επισκεφτείτε τη διεύθυνση **[www.dell.com/contactdell](http://www.dell.com/contactdell)**.
2. Επιλέξτε τη χώρα ή την περιοχή σας.
3. Επιλέξτε την κατάλληλη υπηρεσία ή τον σύνδεσμο που επιθυμείτε.
4. Επιλέξτε τη μέθοδο που σας εξυπηρετεί για να επικοινωνήσετε με την Dell.



# Εύρεση περισσότερων πληροφοριών και πόρων

## Αν θέλετε:

να επανεγκαταστήσετε το λειτουργικό σύστημα

να εκτελέσετε ένα διαγνωστικό πρόγραμμα για τον υπολογιστή σας, να επανεγκαταστήσετε το λογισμικό συστήματος της επιφάνειας εργασίας ή να ενημερώσετε προγράμματα οδήγησης για τον υπολογιστή σας και αρχεία readme

να μάθετε περισσότερα για το λειτουργικό σύστημα, τη συντήρηση περιφερειακών, το RAID, το Internet, το Bluetooth®, τα δίκτυα και το email

## Ανατρέξτε:

στο δίσκο *Λειτουργικό σύστημα*

στο δίσκο *Προγράμματα οδήγησης και βοηθητικές εφαρμογές*



**ΣΗΜΕΙΩΣΗ:** Προγράμματα οδήγησης και ενημερώσεις τεκμηρίωσης θα βρείτε στη διεύθυνση **support.dell.com**.

στον *Οδηγό τεχνολογίας της Dell* στον σκληρό δίσκο ή στη διεύθυνση **support.dell.com/manuals**



## Αν θέλετε:

---

να βρείτε πληροφορίες σχετικά με βέλτιστες πρακτικές ασφαλείας για τον υπολογιστή σας

να διαβάσετε πληροφορίες εγγύησης, όρους και προϋποθέσεις (μόνο στις Η.Π.Α.), οδηγίες περί ασφαλείας, πληροφορίες περί κανονισμών, πληροφορίες περί εργονομίας και άδειες χρήσης τελικού χρήστη

---

να βρείτε την ετικέτα εξυπηρέτησης/τον κωδικό ταχείας εξυπηρέτησης. Πρέπει να χρησιμοποιήσετε την ετικέτα εξυπηρέτησης για την αναγνώριση του υπολογιστή σας στη διεύθυνση **support.dell.com** ή να επικοινωνήσετε με το τμήμα τεχνικής υποστήριξης

---

## Ανατρέξτε:

---

στα έγγραφα περί ασφαλείας και κανονισμών που συνοδεύουν τον υπολογιστή και ανατρέξτε την Αρχική σελίδα περί συμμόρφωσης με τους κανονισμούς στη διεύθυνση **www.dell.com/regulatory\_compliance**

---

στο πίσω μέρος του υπολογιστή σας στο **Κέντρο υποστήριξης της Dell**. Για να ξεκινήσει το **Κέντρο υποστήριξης της Dell**, κάντε κλικ στο εικονίδιο  στη γραμμή εργασιών.

**Αν θέλετε:**

να βρείτε προγράμματα οδήγησης και αρχεία προς λήψη

να αποκτήσετε πρόσβαση στην τεχνική υποστήριξη και τη βοήθεια προϊόντων

να ελέγξετε την κατάσταση της παραγγελίας σας για νέες αγορές

να βρείτε λύσεις και απαντήσεις σε συνήθεις ερωτήσεις



να εντοπίσετε πληροφορίες για ενημερώσεις της τελευταίας στιγμής σχετικά με τεχνικές αλλαγές στον υπολογιστή ή προχωρημένο τεχνικό υλικό αναφοράς για τεχνικούς ή έμπειρους χρήστες

**Ανατρέξτε:**

**[support.dell.com](http://support.dell.com)**

# Βασικές προδιαγραφές

Στην ενότητα αυτή παρέχονται πληροφορίες τις οποίες μπορεί να χρειαστείτε κατά την εγκατάσταση, την ενημέρωση προγραμμάτων οδήγησης και την αναβάθμιση του υπολογιστή σας. Για πιο λεπτομερείς προδιαγραφές, ανατρέξτε στην ενότητα *Comprehensive Specifications (Πλήρεις προδιαγραφές)* στη διεύθυνση [support.dell.com/manuals](http://support.dell.com/manuals).

 **ΣΗΜΕΙΩΣΗ:** Οι προσφορές μπορεί να διαφέρουν κατά περιοχή. Για περισσότερες πληροφορίες σχετικά με τη ρύθμιση παραμέτρων του υπολογιστή σας, κάντε κλικ στην επιλογή **Έναρξη**  → **Βοήθεια και υποστήριξη** και, στη συνέχεια, ενεργοποιήστε την επιλογή προβολής πληροφοριών για τον υπολογιστή σας.

## Μοντέλο υπολογιστή

---

Inspiron One 19T

## Πληροφορίες υπολογιστή

---

Τύποι επεξεργαστών

Intel® Pentium®  
διπλού πυρήνα

Intel Pentium®  
διπλού πυρήνα

Intel Core™2 Duo

Intel Core2  
τετραπλού  
πυρήνα

### Πληροφορίες υπολογιστή

---

Chipset συστήματος Intel G41+ICH7

### Μονάδες δίσκων και συσκευές

---

Μονάδες δίσκων Μια εσωτερική μονάδα σκληρού δίσκου 3,5 ιντσών και μία υποδοχή μονάδας οπτικών δίσκων

Ασύρματο (προαιρετικό) LAN 802.11 b/g

Κάμερα 1,3 megapixel

### Μονάδες δίσκων και συσκευές

---

Διαθέσιμες συσκευές

Μονάδα σκληρού δίσκου σειριακής σύνδεσης ATA, DVD-ROM (προαιρετικό), DVD+/- RW (προαιρετικό), συστοιχία μικροφώνων και Συσκευή ανάγνωσης μέσων 8-σε-1

### Μνήμη

---

Τύπος Διπλό κανάλι 800 MHz DDR2

Ελάχιστη 1 GB

Μέγιστο 4 GB

## Εξωτερικές υποδοχές

Προσαρμογέας δικτύου	Βύσμα RJ45
USB 2.0	Τρεις υποδοχές στο πλαϊνό και στο πίσω μέρος
Ήχος	Δύο υποδοχές στο πλαϊνό μέρος για μικρόφωνο/είσοδο γραμμής και ακουστικά/έξοδο γραμμής μία υποδοχή στο πίσω μέρος για έξοδο ήχου
IEEE 1394a	μία υποδοχή 4 ακίδων στο πλαϊνό μέρος

## Κάρτα γραφικών

Τύπος	Intel X4500
-------	-------------

## Ήχος

Τύπος	Ενσωματωμένα ηχεία
-------	--------------------

## Οθόνη

Τύπος (TFT ενεργής μήτρας)	18,5 ίντσες, 16:9, WXGA
Μέγιστη ανάλυση	1366 x 768

## Τροφοδοσία

Ισχύς σε W	130 W
Τάση λειτουργίας	100-240 VAC
Μπαταρία CMOS	δισκοειδής μπαταρία λιθίου τύπου CR2032 στα 3 V

## Βασικές προδιαγραφές

### Φυσικά χαρακτηριστικά

---

Ύψος	385,9 mm (38,61 cm)
Πλάτος	476,9 mm (47,75 cm)
Μήκος	107,3 mm (10,67 cm)
Βάρος (περίπου)	8,3 kg (8,30 kg)

### Συνθήκες λειτουργίας

---

#### υπολογιστή

Εύρος θερμοκρασίας:

Κατά τη λειτουργία	10° έως 35°C (50° έως 95°F)
Κατά την αποθήκευση	-40°C έως 65°C (-40°F έως 149°F)
Σχετική υγρασία	10% έως 90% (χωρίς συμπύκνωση)

## Συνθήκες λειτουργίας υπολογιστή

---

Μέγιστη δόνηση (με χρήση τυχαίου φάσματος δόνησης που προσομοιώνει το περιβάλλον του χρήστη):

Κατά τη λειτουργία	0.26 GRMS τυχαία για 2 λεπτά προς όλες τις λειτουργικές κατευθύνσεις
--------------------	--

Κατά την αποθήκευση	2.2 GRMS τυχαία για 15 λεπτά
---------------------	------------------------------

Μέγιστοι κραδασμοί:

Κατά τη λειτουργία	Μισό ημιτονοειδή παλμό: 40G για 2ms με ρυθμό μεταβολής ταχύτητας 20 in/s (51 cm/s)
--------------------	--

## Συνθήκες λειτουργίας υπολογιστή

---

Κατά την αποθήκευση

Μισό ημιτονοειδή παλμό: 40G για 22ms με ρυθμό μεταβολής ταχύτητας 240 in/s (609 cm/s)

Υψόμετρο:

Κατά τη λειτουργία

–15,2 έως 10,668 m (–50 έως 10.000 ft)

Κατά την αποθήκευση

–15,2 έως 10,668 m (–50 έως 35.000 ft)

Επίπεδο εναέριας συγκράτησης

G2 ή χαμηλότερο, όπως καθορίζει το πρότυπο ISA-S71.04-1985

# Παράρτημα

## Γνωστοποίηση της Macrovision για το προϊόν

Το προϊόν αυτό ενσωματώνει τεχνολογία προστασίας των πνευματικών δικαιωμάτων, η οποία έχει κατοχυρωθεί μέσω αξιώσεων μεθόδων ορισμένων διπλωμάτων ευρεσιτεχνίας των Η.Π.Α. και άλλων πνευματικών δικαιωμάτων στην κυριότητα της Macrovision Corporation και τρίτων. Η χρήση αυτής της τεχνολογίας προστασίας πνευματικών δικαιωμάτων πρέπει να είναι εξουσιοδοτημένη από τη Macrovision Corporation και προορίζεται για χρήσεις οικιακής και άλλης περιορισμένης προβολής, εκτός αν υπάρχει διαφορετική εξουσιοδότηση από τη Macrovision. Απαγορεύεται η αποσυμπίληση ή η ανακατασκευή του κώδικα.



## Πληροφορίες για το επίσημο πρότυπο του Μεξικού (NOM) (μόνο για το Μεξικό)

Οι παρακάτω πληροφορίες παρέχονται για τις συσκευές που περιγράφονται στο παρόν έγγραφο σύμφωνα με τις προδιαγραφές των επίσημων προτύπων του Μεξικού (NOM):

### Εισαγωγέας:

Dell México S.A. de C.V.

Paseo de la Reforma 2620 - 11°

Col. Lomas Altas

11950 México, D.F.

Αριθμός μοντέλου κατά τους κανονισμούς	Τάση λειτουργίας	Συχνότητα	Κατανάλωση ρεύματος
W01B	100-240 V CA	50–60 Hz	1-2 A

Για λεπτομέρειες, διαβάστε τις πληροφορίες ασφαλείας που συνόδευαν τον υπολογιστή.

Για πρόσθετες πληροφορίες σχετικά με τις καλύτερες πρακτικές ασφαλείας, ανατρέξτε στη σελίδα σχετικά με τη συμμόρφωση με τους κανονισμούς, στη διεύθυνση

[www.dell.com/regulatory\\_compliance](http://www.dell.com/regulatory_compliance).

# Ευρετήριο

## C

CD, αναπαραγωγή και δημιουργία **43**  
chipset **98**

## D

DellConnect **84**  
Dell Diagnostics **65**  
Dell Factory Image Restore **71**  
Dell Touch Zone **38**  
DVD, αναπαραγωγή και δημιουργία **43**

## F

flick **40**

## H

Hardware Troubleshooter (Αντιμετώπιση προβλημάτων υλικού) **64**

**104**

## I

ISP  
πάροχος υπηρεσιών Internet **15**

## M

MMC **23**

## W

Windows **72**  
επανεγκατάσταση **80**  
οδηγός συμβατότητας προγράμματος **56**

## A

ακουστικά  
μπροστινή υποδοχή **24**  
αντίγραφα ασφαλείας  
δημιουργία **46**

αποστολή προϊόντων  
για επιστροφή ή επισκευή **89**  
αρχική ρύθμιση, προτού ξεκινήσετε **7**  
ασύρματη σύνδεση δικτύου **51**

## **B**

βοήθεια  
βοήθεια και υποστήριξη **82**

## **Δ**

Διαγνωστική λίστα ελέγχου **90**  
δίαυλος επέκτασης **99**  
διευθύνσεις email  
για τεχνική υποστήριξη **85**  
διευθύνσεις email υποστήριξης **85**  
δίσκοι  
χρήση **28**  
δυνατότητες λογισμικού **42**

## **E**

ενέργεια  
εξοικονόμηση **44**  
εξαερισμός, διασφάλιση **7**  
εξοικονόμηση ενέργειας **44**  
εξυπηρέτηση πελατών **84**  
επαναφορά εργοστασιακής εικόνας  
συστήματος **74**  
Επαναφορά Συστήματος **71**  
Επικοινωνία με την Dell μέσω Internet **92**  
επίλυση προβλημάτων **47**  
επιστροφές στο πλαίσιο της εγγύησης **88**  
εύρεση περισσότερων πληροφοριών **94**

## **H**

ήχος **99**

## **Θ**

θύρες και υποδοχές **99**

## **K**

Κέντρο υποστήριξης της Dell **59**

κινήσεις **39**

κλήση στην Dell **90**

## **Λ**

λυχνία δραστηριότητας μονάδας σκληρού δίσκου **19**

## **M**

Μηνύματα συστήματος **60**

μνήμη

ελάχιστη και μέγιστη **98**

μονάδα οπτικών δίσκων

υποστηριζόμενα μεγέθη δίσκων **28**

μονάδες δίσκων και συσκευές **98**

## **O**

οθόνη αφής **38**

κινήσεις **39**

## **Π**

πόροι, εύρεση περισσότερων **94**

προβλήματα, επίλυση **47**

προβλήματα λογισμικού **55**

προβλήματα μνήμης

επίλυση **54**

προβλήματα τροφοδοσίας, επίλυση **52**

προβλήματα υλικού

διάγνωση **64**

προγράμματα οδήγησης και αρχεία προς λήψη **96**

προδιαγραφές **97**

προδιαγραφές τροφοδοσίας **99**

προϊόντα

πληροφορίες και αγορά **87**

προσαρμογή

επιφάνεια εργασίας **43**

ρυθμίσεις ενέργειας **44**

## **P**

ροή αέρα, πρόβλεψη **7**

## **Σ**

σύνδεση

προαιρετικό καλώδιο δικτύου **10**

σύνδεση σε FTP, ανώνυμη **86**

σύνδεση σε δίκτυο

επιδιόρθωση **51**

σύνδεση στο Internet **15**

συνθήκες λειτουργίας υπολογιστή **100**

συσκευή ανάγνωσης Memory Stick **23**

συσκευή ανάγνωσης καρτών

Multi Media **23**

συσκευή ανάγνωσης καρτών xD-Picture **23**

## **T**

ταχύτητα δικτύου

έλεγχος **51**

τοποθεσίες υποστήριξης

σε ολόκληρο τον κόσμο **84**

## **Υ**

υποδοχές στην πρόσοψη **18**

υπολογιστής

βάρη και διαστάσεις **99**

υπολογιστής, αρχικές ρυθμίσεις **7**

υποστήριξη μνήμης **98**

## Ευρετήριο

### Φ

φυσικές προδιαγραφές **100**

### Χ

χαρακτηριστικά υπολογιστή **42**



Εκτυπώθηκε στην Ιρλανδία

[www.dell.com](http://www.dell.com) | [support.dell.com](http://support.dell.com)



0FK2V4A00